

PROTEIN

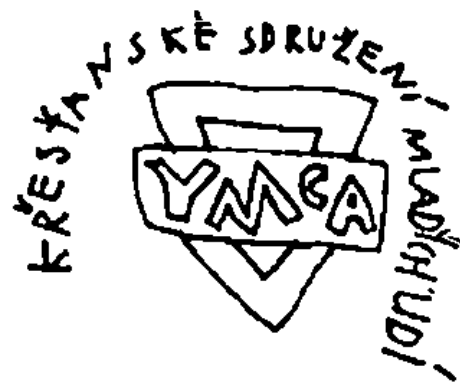

měsíčník YMCA v ČR, prosinec 2005, ročník VII

15 Kč / 0,5 €

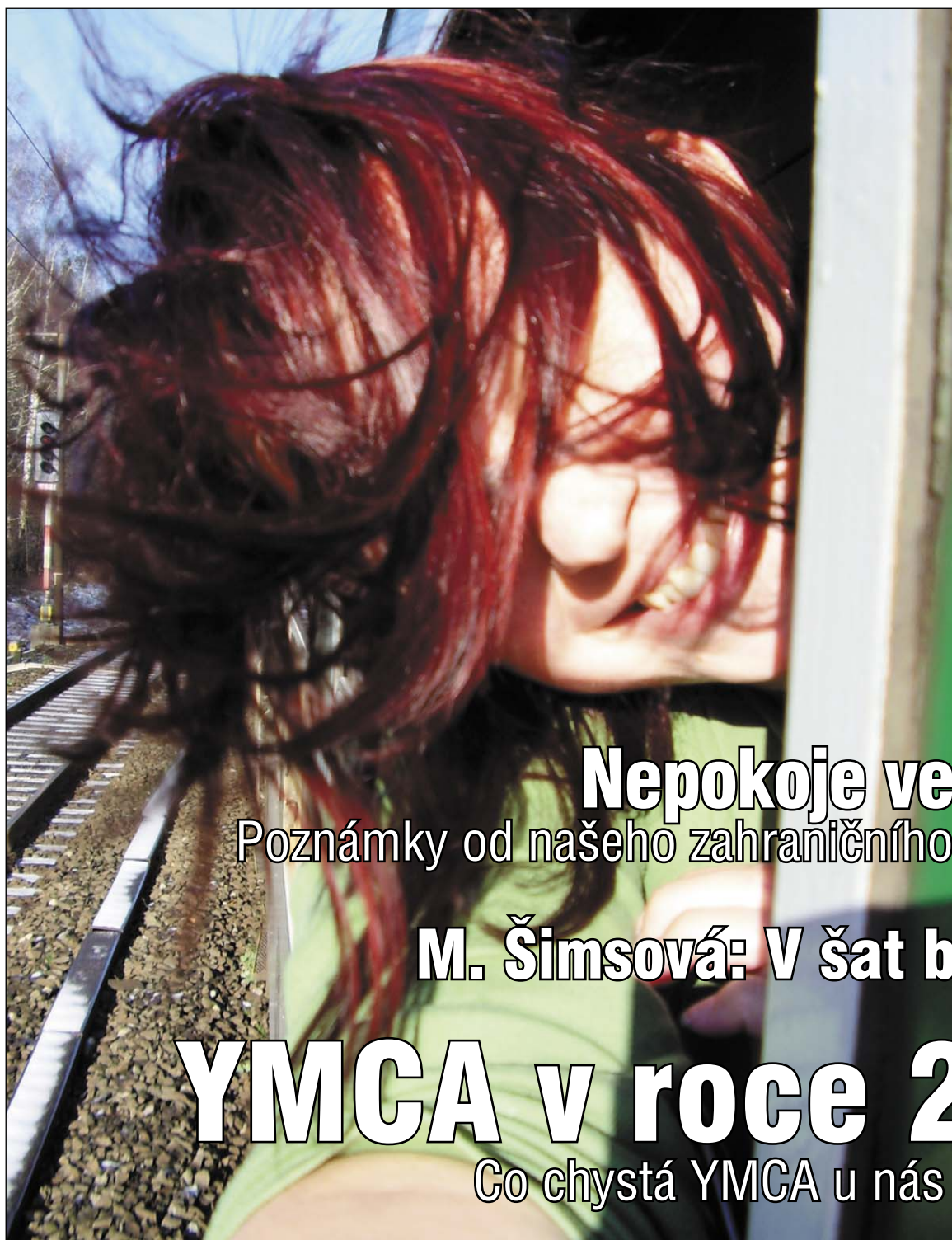

Nepokoje ve Francii
Poznámky od našeho zahraničního zpravodaje

M. Šimsová: V šat bílý oděný

YMCA v roce 2006

Co chystá YMCA u nás a ve světě?

PROTEIN

časopis YMCA v České republice
Ročník VII, prosinec 2005



Veselé Vánoce s hodnotnými dárky přeje redakce Proteinu :-)

REDAKCE

Aneta Hynková
Jaroslav V. Hynek

SPOLUPRACOVNÍCI

Vojtěch Berger
Štěpán Černý
Veronika Kočová
František Kroužil
Petra Pastirčáková
Madla Rounová
Dominik Zunt

TISK

Josef Sedláček - Sprint servis
Papírenská 25, Praha 6

ADRESA REDAKCE

Protein
YMCA v ČR - ústředí
Na Poříčí 12
115 30 Praha 1
telefon: 224 872 004
e-mail: protein@ymca.cz,
website: <http://www.protein.ymca.cz>

Právo redakční úpravy vyhrazeno.
Články neprocházejí žádnými korekturami.

Registrační číslo MK ČR E 14324
Uzávěrka: 20. 11. 2005
Uzávěrka příštího čísla 20. 12. 2005



Young Men's Christian Association

„Aby všichni jedno byli...“ (Jan 17, 21)

YMCA je křesťansky orientované, dobrovolné, nepolitické a neziskové sdružení, které usiluje o plnohodnotný život mladých lidí.

Jméno YMCA je zkratkou anglického názvu „Young Men's Christian Association“, jehož českým ekvivalentem je dnes pro YMCA „Křesťanské sdružení mladých lidí“.

YMCA vznikla v roce 1844 v Londýně a v České republice (tehdejší Československu) začala působit v roce 1919.

Dnes je nejstarší a největší mládežnickou organizací na světě, která ve 124 zemích světa usiluje o harmonický rozvoj člověka, jeho ducha, duše i těla, prostřednictvím společenství a programů otevřeným všem lidem bez rozdílu pohlaví, rasy, národnosti a politického či náboženského přesvědčení, sociálního postavení, fyzických a duševních schopností.

YMCA je hnutím služby a pomoci. Po celém světě má asi 40 milionů členů.

V České republice pracuje YMCA v 31 pobočkách, které jsou kolektivními členy YMCA v ČR. Jsou to:

Oikumené - Akademická YMCA, YMCA Braník, YMCA Brno, YMCA České Budějovice, YMCA DAP, YMCA Děčín, YMCA Hradec Králové, YMCA Husinec, YMCA Jindřichův Hradec, YMCA Klatovy, YMCA Kluby, YMCA Krabčice, YMCA Krnov, YMCA Letohrad, YMCA Liberec, YMCA Setkání, YMCA Mělník, YMCA Neveklov, YMCA Olomouc, YMCA Open, YMCA Orlová, YMCA Ostrava, YMCA Ostrava – Poruba, YMCA Polička, YMCA Praha, YMCA Strmilov, YMCA Třebechovice, YMCA T.S., YMCA v Ústí nad Labem, YMCA Znojmo a YMCA Živá rodina.

Milí čtenáři,

poslední číslo dalšího ročníku je tu. Protein tak uzavírá sedmý rok své existence. A hned v úvodu pro vás máme dobrou zprávu – v roce 2006 se s ním budete setkávat dál. Finanční prostředky na něj jsou k dispozici ve stejné výši jako loni, nelze tedy očekávat převratné novinky typu „barevná křída“, ale budeme rádi, když po technické stránce udržíme jeho současnou kvalitu. Věřme, že nedojde ke zdražení výrobních nákladů vzhledem k avizovanému zdražování energií. Doufáme, že se nám tedy Protein bude společně dařit vylepšovat alespoň po jeho obsahové stránce. Ale to už je obehnaná písnička každého úvodníku... tedy jen zkratka: PÍSTE!

Toto číslo přináší jistý experiment. Redakce oslovila všechny kolektivní členy YMCA s výzvou k napsání příspěvku – co chystají zajímavého pro rok 2006. Očekávali jsme 29 odpovědí. Reagovalo... hádejte... 8+1. Je to málo? Podle našich zkušeností je to až překvapivě dost! Tudíž všem moc děkujeme a těšíme se na váš aktivní přístup i při dalších výzvách Proteinu. Samozřejmě do party rádi přivítáme i ty, kteří to momentálně prošvihli. Vždyť co může být hezčího, než se rozdělit s ostatními o své plány a sny.

Kromě plánů pro příští rok českých Ymek nás pilný zahraniční dopisovatel seznámí i s připravovanými akcemi YMCA ve světovém kontextu, přináší ale i ohlédnutí za nedávnými nepokoji ve Francii. Toto číslo se však zabývá i dalšími tématy. Dočtete se třeba o tom, jaké to bylo na letošním TSCZ (kdo neví, co to je, musí číst povinně), je tu dokonce soutěž ČNA Mládež o hodnotné ceny, ovšem vojtovka je tentokrát také o super cenu a nechybí ani tradiční alternativa. Dále nějaké pozvánečky a mnoho dalšího.

Užijte si tedy atmosféry Vánoc, volna, setkání s druhými a pokud byste se náhodou nudili v předvánočních frontách, vezměte si s sebou do kapsy třeba Protein. Uvidíte, že ostatní vám budou nakukovat přes rameno...

Za redakci děkuji všem spolupracovníkům za jejich aktivitu a přeji všem čtenářům hezký společný rok 2006 s heslem na rtech: „Protein je náš!“.

J. V. Hynek

PS: Komu vrtá v hlavě, proč je to 8+1, tak ten jeden reagoval se zpožděním, které již neumožňovalo jeho zařazení do tohoto čísla. Bude až v příštím. Pokud se tedy chcete podělit o své plány, tak neváhejte napsat, v příštím čísle to ještě můžete dohnat ☺.

Hlavní příspěvky

- 2 Nepokoje ve Francii**
Dominik Zunt
- 4 YMCA v roce 2006**
Neveklov, Braník, Olomouc, Praha, Znojmo,
Živá rodina, DAP, Oikumené-Akademická YMCA
- 17 Vojtovka**
Zase ten Jaroslav... :-)
- 18 YMCA ve světě v roce 2006**
Dominik Zunt
- 20 Norští tensingoví batůžkáři znovu u nás**
Vojtěch Berger
- 21 Československý tensingový festival 05**
Kačka Potyzsová & Štěpán Černý
- 24 Milena Šimsová: V šat bílý odění**
Jaroslav Vojta Hynek
- 26 Rozhovor F. Laichtera s M. Kohákem**
Úryvek z knihy M. Šimsově V šat bílý odění
- 28 Alternativa**
Magda Rounová
- 29 SAZE**
Jaroslav Vojta Hynek
- ... a mnoho jiného...

Nepokoje ve Francii

Většina čtenářů Proteinu jistě sledovala nedávnou vlnu násilí ve Francii. Šlo o události, které mají řadu příčin, a vzhledem k tomu, že i život v naší zemi vnímáme stále více jako život ve společné Evropě, není na škodu se k nim s mírným časovým odstupem vrátit. Kdo ví, kam se bude vývoj v Evropě vyvíjet právě ve sférách, které se ukazují být problematickými – přistěhovalců přinášející různost etnik, kultur a náboženství ve stejném prostoru, nezaměstnanost a s ní spojené sociální otázky atd. Našemu zahraničnímu zpravodaji se podařilo exkluzivně pro Protein získat stanovisko YMCA Francie a připojuje i pár osobních postřehů.

J. V. Hynek

Oficiální stanovisko YMCA Francie

YMCA ve Francii a násilí na předměstích

Na začátku listopadu zažila Francie vlnu násilí na předměstích, které naštěstí nezasáhly žádné z center YMCA ve Francii. Sdružení YMCA, které se aktivně účastní desetiletí (2001-2010) kultury nenásilí a míru, vždy zastávalo názor, že násilí nemůže v žádném případě vyřešit jakékoliv problémy.

Sdružení YMCA svými hodnotami, svou činností, svým úsilím především pro ty nejpotřebnější, pracují na prevenci násilí. Potřeby v sociální oblasti jsou tak obrovské, že snaha státních orgánů a charitativních organizací již ve všech situacích nouze nestačí. Násilí, pokud není nevhodně využíváno médii, je posledním výkřikem zoufalství po mnoha voláních o pomoc, které zřejmě nebyly vyslyšeny.

Jean-Paul Merland, jménem předsedy YMCA Francie

Pár poznámek k listopadovým nepokojům ve Francii



Ve Francii studuji a žiji šestým rokem. Během tohoto období se Francie stala již několikrát objektem celosvětového mediálního zájmu. Ať už to bylo referendum o evropské ústavní smlouvě, „šátkový zákon“ či právě naposledy nepokoje na francouzských předměstích. Je zajímavé, že většinu těchto událostí jsem vnímal dost odlišně než mí známí v ČR či jinde na světě.

citům snad až totálního rozpadu pořádku, jako kdyby se ve sladké Francii opět odehrávala Velká francouzská revoluce. Francouzští novináři byli ve své analýze mnohem střízlivější. Informovali o nepokojích, aniž by ale událostem dávali dimenzi, kterou přeci jenom neměly. Možná proto, že jejich francouzské publikum v drtivé nic zvláštního neprožívalo, protože se jich násilí netýkalo. Já například, kdybych nečetl noviny, tak si vskutku ničeho nevšímnu, a to bydlím v Paříži.

Netvrdím, že události neměly svůj význam, že se jednalo o banální intermezzo. Francouzská předměstí jsou problematická, stát si s mnoha stránkami této otázky neví rady. Přesto ale listopad 2005 nejspíš nevstoupí do dějin Francie, pokud se tedy do zbývajících týdnů něco ohromného nestane. Dnes, týden po událostech se o předměstí už takřka nemluví. Mediální vlny nyní omílají jiné břehy.

Od zoufalství po zábavu

Celá vlna násilí se zvedla kvůli výbušné kombinaci událostí, které určitě znáte: prohlášení ministra vnitra po postřelení dítěte před několika měsíci, že jedno předměstí vyčistí vodní tryskou; nešťastná smrt dvou mladíků v trafostanici. Vzduchu se vlna násilí, která z velké části pramení v zoufalství. Na francouzských předměstích není práce, být neevropského původu je diskriminující při hledání bydlení, práce. Policie si při protidrogových razíích vybírá také podle barvy pleti. Pociť

Nebudu si dělat nárok na to vysvětlit původ nepokojů. Rozhodně nemám zázračné řešení situace francouzských předměstí. Celé to dění zcela nechápu, přesto se na žádost redakce pokusím shrnout několik myšlenek na toto téma.

Klamavá mediatizace

Na celé události mi přijde nejpozoruhodnější způsob, jakým byla prezentována ve světových médiích. Ze stránek tisku a z reportáží zahraničních televizí měl člověk неотřesitelný dojem, že Francie je celá v plamenech. Dramatické tóny reportáží a vybičované titulky článků navrhovaly k po-

odsunutí společností žene k frustraci. Proč vede k násilí, těžko vysvětlíme a těžko ospravedlníme, jak správně píše francouzská Ymka ve svém prohlášení pro Protein.

Ono ale nejde pouze o nezaměstnanost. Tu má nakonec ledajaká evropská země. Násilí nebylo pouze vnějším projevem frustrace. Šlo také o zábavu, ač to může znít velmi paradoxně.

Násilí je dnes součástí naší kultury. Ono bylo a bude, ale co vím, tak se zřídkakdy dříve v populární hudbě zpívalo: „Francie je d*vká, ojed' jí dokud se nepoddá.“ To je bohužel jeden z textů jednoho z mnoha francouzských rapperů, kteří skládají podobné songy. Násilí se stalo přijatelnou formou zábavy. A navíc střet s autoritou, ztělesňovanou policií, ale i školkou, autobusem, příměstským vlakem je dobrá možnost, jak si zadovážet.

Jakýsi mladý přistěhovalec tvrdil, že Francie je pro něj lunapark. Když je přes léto v Maroku na prázdninách, tak si nedovolí udělat sebemenší vylomeninu. Přísné rodinné mravy, čest společenství a podobné tlaky hrají tak silnou roli, že si mladík nic neriskne. Ve Francii ale vše prochází. Jak říkal: „Když mě bílý uvidí na 50 m, jak se na něj dívám, tak mi rovnou dá svou peněženku, protože se mě bojí. No není to legrace?“ Rodičům jsou tyto problémy víceméně jedno. A pak si mladí dělají, co chtějí. A tak třeba podpalují auta, je to nakonec zábava.

Problém evropských společností

Americká média se během francouzských událostí ihned chopila pera, aby odsoudila francouzský, potažmo evropský způsob přijímání přistěhovalců. A v mnohém mají bohužel pravdu. Od přistěhovalců se čeká, že se začlení do společnosti. Oni se o to ve velké míře snaží. Když ale dítě přistěhovalců, které zná jenom Francii, není přijato svými „evropskými“ kamarády, zaměstnavateli, policisty, když je mu (ne)přímo vyčítáno a kladeno jako mínus, že nemá stejnou barvu pleti, stejnou kulturu, že prostě vlastně není Francouz, tak to je pak problém. Ve Spojených státech jste Američanem po dvaceti letech. Ve Francii, v Německu, ve Švédsku, v Británii nejste nutně po takové, byť i dvojnásobné, době plnohodnotným a akceptovaným spoluobčanem. Pravda je bohužel taková.

Bude zajímavé sledovat, jak si Evropa s tímto pnutím poradí. Věřím, že YMCA jako z principu multikulturní a tolerantní sdružení může hrát v tomto vývoji a dialogu nemalou roli.

*Dominik ZUNT, Paříž
zahraniční dopisovatel
<http://domousov.bloguje.cz>*



Senát Parlamentu České republiky a Česká rada dětí a mládeže

Vás zvou na tradiční akci
pro představitele sdružení dětí a mládeže

SETKÁNÍ 2006

v úterý 17. 1. 2006 od 10.00 hod.

v prostorách Senátu Parlamentu České republiky.

Předpokládaný závěr je ve 14.00 hod.

Základním cílem setkání je debata s politiky, kteří mají po volbách v roce 2006 reálnou šanci ovlivňovat ve sněmovně či v exekutivě činnost neziskových spolků dětí a mladých lidí.

Zajímá nás, co nám politické strany chystají - jak ovlivní legislativu, financování, společenské klima v oblasti, která je nám blízká.

Na Setkání jsou zváni významní představitelé sdružení dětí a mládeže a zástupci politických stran, kteří se problematikou volného času dětí a mladých lidí dlouhodobě zabývají.

Senát PČR svým spolupořadatelstvím dává najevo, že si je vědom nezastupitelné úlohy dobrovolníků, kteří se věnují této výchovné činnosti, i toho, že je třeba v české společnosti zvýšit prestiž této oblasti.

Máte-li zájem se akce zúčastnit, přihlaste se na emailu:

vojta@ymca.cz

YMCA

v roce 2006

Kam povedou její kroky?

YMCA Neveklov



FOTO: YMCA NEVEKLOV

NEVEKLOV - obec, ve které chceme žít společně

Takto jsme nazvali náš projekt pro rok 2006, jehož cíle vypadají následovně:

1. Vytvořit nabídku kulturních, vzdělávacích i zábavných akcí pro každého bez rozdílu věku, národnosti, vyznání...
2. Získat další dobrovolníky, kteří se budou podílet na vzniku a pořádání dalších akcí.
3. Naslouchat potřebám a zájmům lidí a podle toho vytvářet nabídku akcí.

Naše asi nejvýraznější akce, kterou jsme také loni zahájili svou činností, je Živý Betlém na náměstí, kde jsou živá zvířata (osel, ovce, poník, koza), role biblických postav hrají děti - i Ježíšek je živé miminko, zpívají se koledy atp., termín: 23.12. odpoledne (můžete se přijet podívat i letos).

Nejdelší tradici má Dětský den, který se koná v neděli odpoledne začátkem června a děti soutěží, hrají hry, mohou poslouchat živou hudbu a tancovat.

Zopakovat bychom chtěli Den Země, který bude pro žáky druhého stupně ZŠ, ti by se přitom měli dozvědět něco nového a ochráně přírody, ukázat své znalosti a schopnosti při ekolo-

gicky zaměřených soutěžích a na závěr uklidit park.

Novinkou příštího roku bude příměstský tábor, který by měl nabídnout tábornické aktivity i dětem, které na skutečný tábor jet nemohou či nechtějí.

Dalšími akcemi pro děti jsou Malování na silnici a Silvestr nanečisto, což je soutěžní a hudebně zábavné odpoledne před koncem roku.

Pro dospělé už se úspěšně rozběhla Angličtina, probíhají tři kurzy současně, od úplných začátečníků až po pokročilé.

Pro rodiny, rybáře, cyklisty a další nadšence, kteří chtějí strávit 12 dní mimo civilizační vymoženosti jako je elektřina nebo splachovací záchod, pořádáme pobyt na Vlčici, a to od 23. srpna do 3. září 2006.

Naším snem, který chceme příští rok zrealizovat, je vznik Mateřského centra - možná spíše rodinného, protože kromě setkávání matek s dětmi chceme pořádat nedělní odpoledne pro celé rodiny. Ta budou zahrnovat přednášku či besedu pro rodiče, současně bude zajištěno i hlídání dětí a na závěr bude možnost posezení a popovídání s přednášejícím.

Markéta Doušová

YMCA Braník



FOTO: YMCA BRANÍK

YMCA Braník v roce 2006

Jak čas plyne, množství akcí pořádané YMCA Braník se zvyšuje. Zájemci o vodácké aktivity si vyberou akci, která by byla podle jejich snů. Pro ty, kteří by rádi byli chvíli na suchu, se ale taky něco naskytne. Naše akce jsou téměř pro všechny, kdo by se rádi seznámili, popřípadě si už se získanými kamarády užili. Pro ty kteří jsou ochotni na chvíli opustit teplo domova a vyrazit do přírody i za tu cenu, že se možná bude jíst to, co si člověk sám přichystá a spát tak, jak si ustele. Naším největším přáním ale je, abychom měli možnost být ve společenství lidí, kteří věří v Boha. Abychom dělali to, co se Bohu líbí a mohli se o něm víc a víc dozvídat.

Vodácké aktivity se dají rozdělit do tří kategorií: pro ty, kteří s pádlem moc zacházet neumí; pak pro ty, kteří si chtějí užít prázdniny v přírodě; do poslední skupiny se zařadí ten, kdo je ochotný za pěknou vodou vyrazit i v nepříznivých ročních obdobích, pobýt jen krátce na vodě a pak se rychle vrátit domů ke svým povinnostem.







V červnu a květnu budou probíhat vodácké rychlokurzy a tréninkovky. Smysl rychlokurzu je v tom, že vodácký začátečník obětuje jedno odpoledne k tomu, aby si vyzkoušel ježdění na lodi s někým, kdo už se to naučil a je schopen naučit. Rychlokurzy probíhají na Vltavě kousek od nádraží Braník. Tréninkové víkendy jsou od toho, aby si ruce zvykly

na práci s nástrojem, kterým je pro vodáka pádlo. Z dřívějších víkendových bojů na různých českých řekách jsme se omezili už jen na řeku Sázavu. Když je na ní voda, tak je na trénink opravdu nejlepší. Spí se ve stanech v kempu v Týnci nad Sázavou. Děti jsou poprvé konfrontovány s tím, co se bude po nich chtít na letních akcích. Jít na dřevo, pomoci v kuchyni, starat se o erární materiál, poslouchat vedoucího. A hlavně pádlovat tak, jak si o to situace a sama řeka říká.

O letních prázdninách jsou plánovány dva čtrnáctidenní turnusy. Součástí nebude jenom splutí řeky, ale i putovní pěší tábor. Na „puťáku“ dítě pozná přírodu zblízka. Spí se pohromadě pod plachtou, chodí se ve dne, za sluníčka i za deště. To se pak ti, kteří neuposlechnou rad na přihlášce, mohou divit, když doma zanechavše pláštěnku, zmoknou. Na pochodu se vyplatí mít jen to nejnnutnější. I když se nechodí tak dlouho, dokud někdo nepadne, je přeci jenom dobré, když batoh není těžký, jak kdyby byl plný šutrů. Vodácká část se může stát za pěkného počasí vskutku kvalitní dovolenou. Lze se opalovat, popřípadě se smočit v příjemně studené vodě obtékající loď. Občas si zahrát nenáročnou gamesku. Povinností ale neubývá. Je potřeba si vždy připravit spaní ve stanu, sehnat pitnou vodu do barelů a uvařit jídlo. Když prší, stane se, že si někdo dokonce sáhne na dno svých možností. V takových dobách se vyplatí mít železnou morálku. A právě ta se jenom za takovýchto strastí zoceluje.

ANKETA 12/2005

Co je pro vás v prosinci nejdůležitější?

Atmosféra Vánoc		(13 hl.)
Volno		(1 hl.)
Dárky		(1 hl.)
Setkání s blízkými		(3 hl.)
Připomínka Kristova narození		(3 hl.)
Vůbec to neřeším		(5 hl.)

Celkem hlasovalo: 26

Zdroj: www.protein.ymca.cz

Poznámka:

Tato anketa byla na webu jen pár dní, proto je zde nižší počet hlasujících, než bývá obvyklé. V každém případě na sebe nechte atmosféru Vánoc dolehnout v míře odpovídající vašemu přání... :-)

První „fajnšmekrovskou“ akcí příštího roku bude Otava. O Velikonocích sice ještě může být sníh, ale ten touto dobou taje a tato nádherná řeka lze jet i z vyšších míst. Snad se nám podaří start až od Čeňkovy pily. Tedy slušná trojička, která se na deblovkách může jevit už jako docela náročný oříšek. Pro pálavisty ale trojky problémem nejsou. Cvaknout (otočit se hlavou dolů i s lodí) se ale může člověk všude. Propust v hrázi na Botiči 2004 překvapila i překonatele pětkových řek. Ti pak byli vděční za hrozenou házečku. Na podzim pořádáme sjetí pražských jezů. Spíše kulturní než vodácký zážitek. Vidět Prahu odspoda z vody je dostatečnou odměnou. Poslední vodáckou akcí bude Vavřínecký potok, který se stejně jako Hamerský potok dá označit za kulturní příležitost, ale jen z vodáckého hlediska. Fronty vodáků, rychlejší proud řeky, ale pořád lze načerpat síly a morál zastavením u břehu. Důležité je si uvědomit, že motto „kdo se necvaká, jezdí pod své možnosti“ má něco do sebe. Jak je to s následným krysením (opuštění lodi), nechám už ale na gustu dišputáta.

Z nevodáckých aktivit plánujeme Výlety na kolech. Zmoknout, opálit se, ztratit se, pořádně se nenajíst, ale i najíst, usnout vyčerpáním - cokoliv z tohoto seznamu máme v plánu. A kdo ví, jestli se něco dalšího ještě naskytne. Pro ty, kdo by se rádi dostali do pohádky, tu je příležitost. Akce označená Cesta do pohádky to umožní. Zažít to, co se odehrává ve skutečné pohádce, je to jediné, co prozradím. Víc se dozví až účastník. Milovníci zimy, hor a všeho příbuzného okolo se určitě rádi zrealizují na silvestrovských radovánkách. Strávit vánoční prázdniny někde na v horách s kamarády, kteří preferují spíš přírodu a ne hospodu, bude určitě dobrou tečkou nejenom kalendářního roku, ale i tečkou tohoto článku.

Štěpán Vávra
YMCA Braník



FOTO: YMCA BRANÍK

YMCA Olomouc



FOTO: YMCA OLOMOUC

Co plánujeme v roce 2006

Na začátku každého roku si říkáme - důležité je, abychom udrželi to, co jsme doposud dělali a kam až jsme dosáhli - a to budeme rádi, to stačí. Nikdy se to však nenaplnilo. Ne proto, že bychom museli něco „zabalit“, ale protože každým rokem něco přibylo, co jsme si sice přáli, ale nijak zvlášť to neplánovali. Během svého života jsem pochopil, že každá věc má svůj čas, kdy přijde a kdy zas odejde. A nadměrné urychlování může věci spíše uškodit.

Takovým způsobem vzniklo mateřské centrum před třemi lety i sportovní oddíl florbalu před dvěma roky. Tento rok je takovým „Áčkem“ naše chovatelská stanice - přibývají děti i zvířata. Každý, kdo k nám přijde, nemůže odejít, aby neviděl dvě naše opice - kosmany zakrslé...

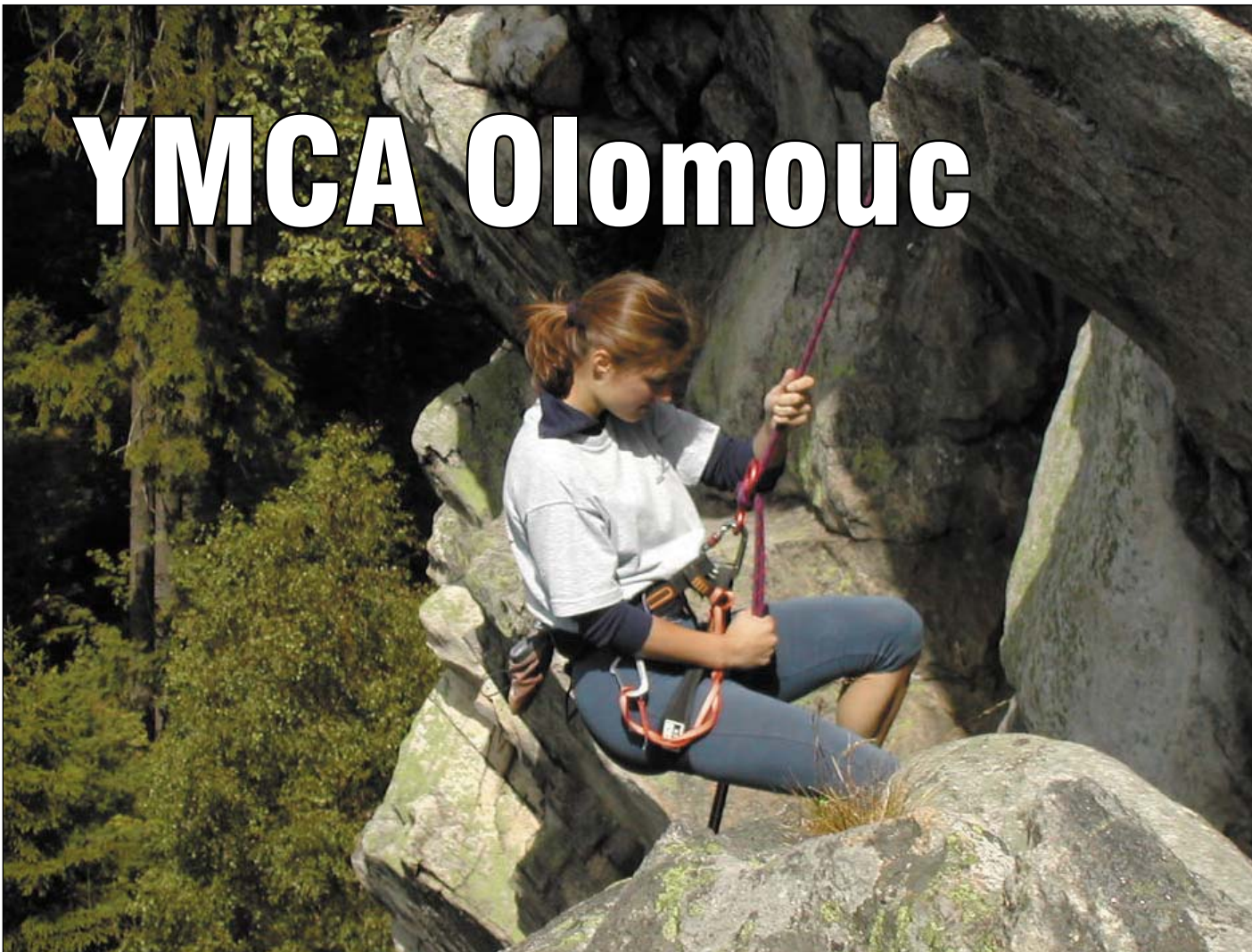
Takže na otázku, co plánujeme na příští rok, odpovím tradičně - budeme rádi, když zachováme to, co už je (beztak to na těch pár lidí je dost). Ale přeci jen, abych naplnil vaše očekávání, tak přidám ještě pár postřehů o tom, co si myslím, že bude v roce 2006 tahákem a o co bychom se chtěli pokusit.

Dětský domov

S DD Olomouc trvá naše spolupráce asi 7-8 let. Nejdříve jsme začali chodit za dětmi s evangelizačním programem

jen několikrát do roka (např. na svátky). Pak stále častěji a nyní každých 14 dní připravují naši vedoucí ve spolupráci se studenty VOŠ sociálně-teologické programy s vyučováním o Bibli. Tato skupinka je díky mnoha modlitbám stále silnější a připravuje i další akce - víkendovky, zimní pobyt s lyžováním na chatě a letní tábor.

Osobně se moc těším na tábor. Máme v plánu vzít děti z ymkařských kroužků, z domova a z několika našich sborů a připravit pro ně program na téma - tak jako nás přijímá Bůh takové jací jsme, přijímejme se i navzájem. Bude to nová zkušenost nejen pro děcka, ale i pro nás vedoucí.

Kemp „Frčíme“

Před lety jsme začali dělat s partou nadšenců sportovní kempy pro teenagery, kde si každý mohl vyzkoušet, co dokáže a co vydrží. Dnes by se mohly označit některým z moderních přívlastků outdoor, adrenalin, survival. Pak se parta vedoucích rozešla a zbyly jen akční fotky a báječné vzpomínky.

Dnes tuto tradici ožívujeme a dáváme dohromady nový tým - mladší. Tak by mohlo dojít k prolnutí těžce nabytých zkušeností s mladickým elánem a potřebnou energií. Děcka si budou moci v několika dnech vyzkoušet jízdu na horském kole po opravdu horských trasách Jeseníků, lezení na skály, jízdu na koňském hřbetu a splavování řeky. V „odpočinkových“

dnech ještě lukostřelbu a další hry a sportovní soutěže.

Program je nabitý i večer až do nočních hodin, kdy sice tělo může odpočívat, ale podněty dostává pro změnu duše a intelekt. Obvykle si po této „dovolené“ beru ještě pár dní na vlastní revitalizaci.

Skupinky

Třetí podnět pro budoucnost jsou skupinky vysokoškoláků. V naší Ymce se scházejí letos již dvě skupinky studentů k biblickému studiu a k modlitbám.

Práce křesťanů na olomouckých vysokých školách není v současné době nijak koordinována, ale přesto se spontánně něco děje. Máme z toho radost, protože před časem tady byli Studenti pro Krista nebo Vysokoškolské biblické hnutí a jejich práce byla požehnáním pro mnohé vysokoškoláky. Co z toho vznikne... ale o tom snad raději příště.

*Za YMCA Olomouc
Mojmír Tichý*

S pozdravem adventního času
vás všechny chceme srdečně pozvat na

ADVENTNÍ KONCERT

který se koná

v neděli 18. prosince 2005

v kostele sv. Mikuláše na Malé Straně v Praze.

Výtěžek z této akce bude věnován na podporu Charitního domova sv. Dominika Savia pro matky s dětmi v Prachaticích a Azylového domova sv. Alžběty pro matky s dětmi ve Veselíčku.

Koncert bude v přímém přenosu vysílat Česká televize v 18:00 hod na programu ČT1.

Miša Veselá, ředitelka FCH Prachatice



FOTO: YMCA OLMOUC

YMCA Praha



YMCA Praha je sdružení mnoha tváří. Vzhledem k širokému záběru činností našich aktivit prožíváme podobné radosti a stojí před námi podobné výzvy, jaké zažívá celá YMCA v ČR.

V roce 2005 se nám podařilo získat od NROS tzv. globální grant. Realizaci našeho projektu „Pevný základ – kvalitní pomoc“ v délce trvání 21 měsíců podpořila nadace částkou 630 000,- Kč. Finanční prostředky jsou určeny na rozvoj a zkvalitnění sdružení s dopadem na sociální práci, kterou naše sdružení vykonává. Díky této dotaci se YMCA Praha podaří zvýšit kvalifikaci dobrovolných spolupracovníků i profesionálů. Do naší práce zavádíme „Standarty sociální práce“. V rámci zvyšování profesionality naší práce se také snažíme více než dosud práci plánovat.

Největšími výzvami našeho sdružení do dalšího období je rozšíření základny odpovědných dobrovolníků schopných vést aktivity a výchova dobrovolníků, kteří jsou ochotní a schopní převzít odpovědnost za celé sdružení.

Abyste se lépe seznámili s prací našeho sdružení, nabízíme vám malou anketu. Zástupci některých našich aktivit odpovídali na otázky:

1. Jakou nejvýznamější událost jste v roce 2005 prožili?
2. Jaká výzva před vámi stojí v následujícím roce?

Ymkárium

1. Na začátku a na konci školního roku pořádáme venkovní grilování spojené s hraním her a hudební produkcí, nazvané Garden Párky. Dvakrát ročně také probíhá tradiční festival Čerstvě natřeno, který je pro začínající kapely zkoušející v Ymkáriu příležitost k veřejnému vystoupení.

2. Základní vizí je pro Ymkárium profesionalizace služeb. Od října 2005 běží roční plán „Do roka a do dne“, jehož cílem je připravit nízkoprahový klub na úspěšné absolvování auditu na podzim 2006. V roce 2006 se také chceme významněji podílet na komunitním životě MC Praha 11, zejména prostřednictvím spolupráce s ostatními nízkoprahovými kluby Prahy 11.

Mateřské centrum Domeček

1. V květnu jsme uspořádali tradiční „Zahradní slavnost“ ke Dni matek, které se zúčastnilo cca 250 obyvatel Jižního města (převážně rodin s dětmi). V červnu jsme oslavili Den dětí „Velkou balonkovou oslavou“ se soutěžemi pro předškolní děti. Podařilo se nám rozjet v našem MC

další aktivity: diskuzní setkávání „Jak na to“ (o problematice výchovy, mezilidských vztahů), na něž zveme odborníky i další zajímavé osobnosti, a pravidelná divadelní představení pro předškolkové děti.

2. Díky přiděleným grantům budeme renovovat podstatnou část interiéru našeho centra a upravovat pískoviště. Renovace přispěje k zútulnění našeho centra.

Mateřské centrum Na Poříčí

1. Za neúspěšnější akci toho roku považujeme Zahradní slavnost našeho MC, která se konala v červnu na farní zahradě v Jindřišské ulici. Byla to příležitost pro setkání lidí, kteří v současné době MC navštěvují i těch, kteří již mc odrostli. Dále pak podzimní Hallowenský karneval, který měl první listopadové úterý premiéru a doufáme v jeho každoroční opakování.

2. Do roku 2006 bych našemu MC přála profesionalizaci nabízených služeb a větší otevřenost pro všechny příchozí. Také mým velkým přáním je příliv nových dobrovolníků.

Mateřské centrum Klubíčko

1. Významných událostí bylo tolik, že by zaplnily téměř všechny stránky tohoto časopisu.

Namátkou vybírám: Dny tvořivosti – výtvarné dílny pro celé sídliště a okolí, keramika, grafika, sochařství, linority atd., Burza hraček s tombolou, prodávali i nakupovali dospělí i děti, natáčení TOP Tv Pelmel se skvělou spoluprací děvčat z týmu...

2. V roce 2006 očekáváme spokojené, usměvavé děti, nadšené maminky, příliv nových dobrovolnic, finanční zajištění a nikdy neutuchající elán k proměnění Černého Mostu v Most aspoň „kropenatý“. Již nyní je Klubíčko na Rajské zahradě (asi si to zaslouží). Kde bude příští rok? Kdo ví!

Tensing Praha

1. Největším úspěchem TS Praha v letošním roce byl zisk mnoha nových členů po květnových školních koncertech Tensingu Norway z Norska. Teď je nás stabilně přes dvacet a fungujeme opravdu dobře.

2. Největší výzvou do roku 2006 je upevnění vztahů mezi novými členy, vytvoření určité „party“. Rádi bychom také zaangažovali zahraničního dobrovolníka. A dlouhodobou výzvou je hledání našich nástupců, kterým vedení TS Praha předáme.

Za YMCA Praha
Pavel Horký

Vize YMCA Znojmo



FOTO: YMCA ZNOJMO

Končí rok 2005 a hledáme cesty, jak ještě více pomoci v dnešní složité době dětem, které čím dál více rostou na ulicích.

Jsou rodiny, kde děti nechodí ani na obědy, nechodí do odpoledních zájmových kroužků ve škole, protože dnes se za vše platí. Někteří rodiče na to opravdu nemají, u těch se dají najít cesty, jak neplatit. Horší je, že někteří rodiče prý na to nemají, protože preferují jiné věci než své děti. Tedy si myslíme, že zrovna tyto skupiny dětí jsou ty, které by mohly skončit na ulici s drogou či alkoholem. Zrovna tyto děti nás potřebují. Těmto dětem musíme nabídnout takovou činnost YMCA, aby jsme je získali a zachránili před nástrahami konzumní společnosti. Víme, že je to nekonečný úkol, ale vydali jsme se na tuto těžkou cestu, která je obklopena i administrativními úkoly, které nás ostatně nejvíce zatěžují.

Co bychom chtěli pro děti připravit na rok 2006?

V tomto roce se zaměřujeme na ty nejmenší děti 5-10 let. Snažíme se, aby se setkávaly alespoň 2x týdně, abychom z nich tvořili kolektivy, prostředí kde najdou spolehlivé zázemí, aby měly kam jít, kdyby měly problémy. Připravujeme jim soutěže a programy sportovní i kulturní, aby byly rády mezi námi. Tyto malé děti sdružujeme v oddílech hry s míčem, lidové tvořivosti, taneční skupině a hře v dámu.

Většina dětí se zapojuje do více oddílů a některé do všech. Tedy máme možnost vniknout do jejich života a dost dobře tyto děti poznat.

Děti nad 10 let jsou problémovou skupinou. Děti začínají být samostatnější a některé nám odcházejí. Tedy se musíme snažit dát dětem možnost návratu, komunikovat s rodiči, aby jejich dítě nepodlehlo svodům tak zvaných kamarádů k alkoholu, cigaretám nebo drogám. Již v tomto věku si děti hledají místo ve společnosti. Zaměřujeme se na soutěživost dětí a připravujeme jim různé turnaje ve sportu, taneční vystoupení, výstavy v lidové tvořivosti...

Máme taneční, oddíly korfbalu a volejbalu, kam mohou chodit i děti, které nejsou organizované v YMCA.

Víme, že naše YMCA je zviditelněna úspěchy v korfbalu (5 titulů MISTRA ČR ve všech věkových kategoriích za rok 2005, 2. místo na mistrovství světa do 16-ti let, postup do finálové skupiny ligy mistrů). Je to dlouholetá mravenčí práce, ale důležitější je, že tyto děti a mládež nejsou narkomani ani alkoholici. Že našli místo ve společnosti a naučili se překonávat životní překážky a mají vždy kam jít se svými problémy.

To je naše vize nejen na rok 2006, ale i do dalších let. Přejte nám, abychom to zvládali alespoň tak jak do dnes.

Aladár Dančo, YMCA Znojmo



FOTO: YMCA ŽIVÁ RODINA

Živá rodina završuje patnáctý rok své existence a činnosti

I v letošním roce se s tradičně velkým úspěchem uskutečnila Manželská setkání v Čáslavi, takže bychom v nich chtěli příští rok pokračovat. Rodinné tábory na Pavlátově louce chceme rozšířit o další turnus, abychom uspokojili všechny zájemce.

Díky dotaci doufáme, že budeme moci uspořádat školení pro organizátory těchto akcí a vedoucí dětí. Teď v prosinci proběhne poprvé Rodinný lyžařský tábor. Uvidíme, jaký bude.

V létě plánujeme dva rodinné tábory na Vlčici, jeden je již tradičně sportovně zaměřený. Kromě toho pracuje úspěšně skupinka dobrovolníků v Neratovicích, kde pořádají výlety, lezení na horolezecké stěně, dva turnusy tábora pro děti v létě, Mikulášskou apod.

Naší velkou chloubou je díky Vladovi Koronhálymu Zpravodaj. Zpravodaj je opravdovým spojovacím článkem Živé rodiny a pro mnoho členů téměř jediným kontaktem s ostatními. Probíhají v něm někdy i dost bouřlivé diskuse na témata týkající se rodinného a manželského života. Chceme ho dále proročně zaměřovat, ale větší prostor dát i dětem.

Činnosti, které budou probíhat: aktivity volejbalistů, sportovní soboty (proměnlivě), cvičení pro ženy, malování na hedvábí, půjčovna knih, vodácký víkend tatínků a dětí, týden

v Taizé, Společenský hudební večer, výlety, pobyty pro rodiny, scházení rodin Poděbrady, duchovní a manželské obnovy, ples Manželských setkání, Eurochildren...

Boj o prosazení zájmů rodin na politickém poli, dlouhá léta vedený kromě nás jen hrstkou nadšenců, získává na Evropské i domácí politické scéně přece jen více podpory. Díky neutuchajícímu úsilí zejména Jirky Ludvíka se YMCA - Živá rodina postupně snaží zapojit do vznikajících rozsáhlejších proročních struktur a rozvíjet kontakty s politiky a představiteli státu.

Věc, která nás trápí, je financování sdružení, ale o tom vám, milí čtenáři a Ymkaři, nemusím nic vyprávět. Jistě vás to trápí také. Hledáme proto nové zdroje financování.

VS YMCA v ČR otevřelo ještě jeden okruh našeho zájmu a to je spolupráce s ostatními sdruženími v rámci YMCA, větší informovanost o tom, co kdo z nás dělá, společné akce apod. Chceme se aktivněji zapojit i v této oblasti.

YMCA - Živá rodina s Božím požehnáním žije! Máme radost ze společenství lidí stejného smýšlení. Budme spolu a modleme se za sebe navzájem, ale i za nové, mladé rodiny, které potřebujeme, aby posílily a omladily naše řady.

*Za sdružení napsala
Petra Ryantová*

YMCA DAP

2006

Hlavním posláním YMCA DAP je rozvoj a péče o české národní tensingové hnutí. Proto se i v příštím roce její činnost zaměří zejména na pořádání tradičních akcí, jako je KnowHow seminář, duchovní seminář Solný mlýn, Kurs pro vedoucí a spolupracovníky KVAS a podzimní Československý TS festival.

U příležitosti letního Evropského TS festivalu v Dánsku se ovšem v nabídce YMCA DAP objeví nová akce – společný česko-saský projekt, do kterého se pro tento rok transformuje každoroční TSCZ. Zhruba 70 členná skupina se po společném letním táboře na Soběšíně vypraví na začátku srpna do Dánska, kde společně představí koncertní show, kterou na táboře v Čechách připraví.

Nejen že díky přeshraniční spolupráci takto získáme prostředky z mezinárodních fondů, ale zejména obohatíme vzájemně svoji práci a prohloubíme českoněmecká ymkařská pouta. Krom toho bude pokračovat vydávání manuálů ze zahraničních zdrojů pro TS vedoucí, nejen pro ty současné, ale i pro ty, kteří by rádi ve svém sdružení nebo sboru TenSing založili.

Kromě akcí celorepublikové povahy fungují jako integrální součást YMCA DAP i celoročně pracující TS skupiny. V Královéhradeckém kraji jsou skupiny v Náchodě a ve Vrchlabí, plánuje se začlenění i zcela nové skupiny z Trutnova.

Jako projekt YMCA DAP a Evangelické akademie se v Náchodě naplno rozjede školní klub „Pojďte dál“, výborný příklad spolupráce církevní instituce a sdružení YMCA.

V Krnově, především díky práci naší sekretářky Hany Vladíkové, která má na místní sociální služby dobré vazby a zároveň je kvalifikovaným profesionálem, funguje výborně TS Krnov. Vedle něj se snažíme o zapojení do regionálních programů pro neziskové organizace na severní Moravě.

Rok 2006 bude tak pro YMCA DAP ve znamení užší spolupráce se zahraničními a místními partnery, ve znamení získávání zkušeností i ve znamení konsolidace hospodaření.

Štěpán Černý
místopředseda YMCA DAP



FOTO: ŠTĚPÁN ČERNÝ

ANKĚTA 11/2005

Jaká nejdůležitější věc vás čeká v roce 2006?

Dostudovat.	 (38 hl.)
Najít práci.	 (9 hl.)
Najít partnera.	 (15 hl.)
Najít smysl života.	 (13 hl.)
Většina z výše uvedeného.	 (14 hl.)
Celkem nic tak podstatného.	 (19 hl.)

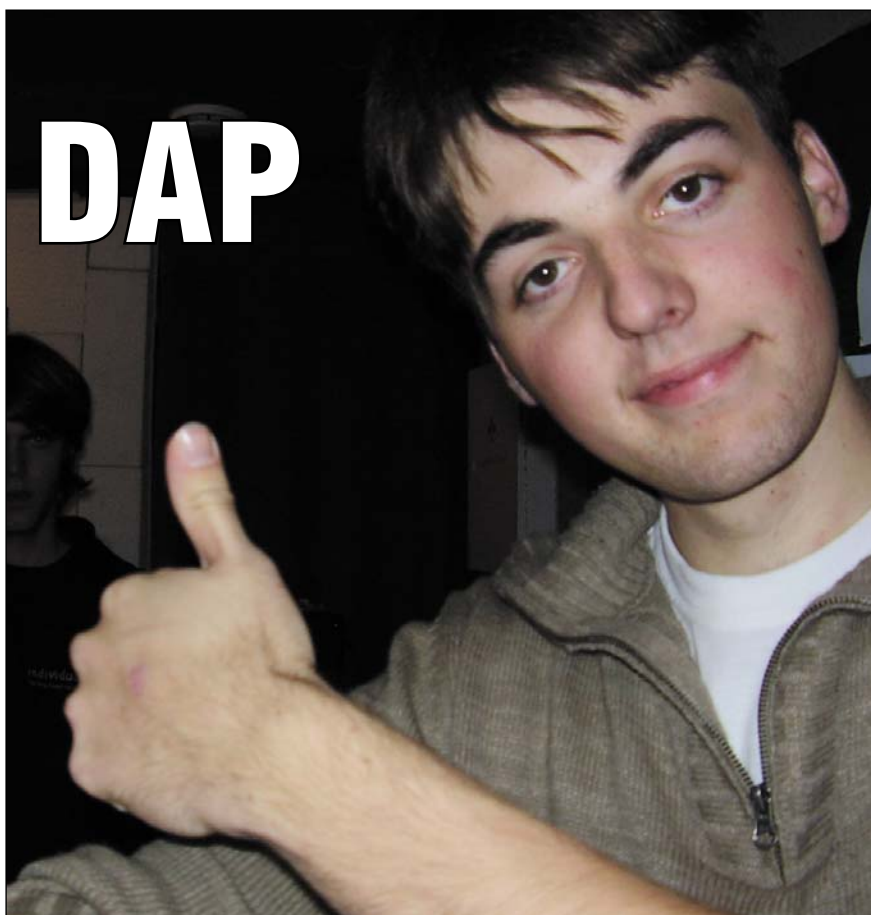
Celkem hlasovalo: 108

zdroj: www.protein.ymca.cz

Poznámka:
Z uvedeného grafu je zřejmé, že web Proteinu navštěvuje opravdu mladá generace!

Činnost Oikumené - - Akademická YMCA v roce 2006



FOTO: PETR DVOŘÁK

Rok 2006 by pro Akademickou YMCA (AY) neměl být v ničem významně jiný, než roky předchozí: zase budou probíhat přednášky (v Paláci YMCA), retreaty (víkendová setkání – ten jarní na téma sekty a sektářství), jeden zahraniční seminář v Polsku (na téma holocaust) a k tomu již tradičně vydávání Křesťanské revue. To, v čem bude rok 2006 výjimečný, neopakovatelný a důležitý, ovlivní návštěvníci, aktivní čtenáři, debatěři, kteří se našich počinů zúčastní.

Přestože už někdy trochu malátníme, žijeme stále v naději, že vzdělávací aktivity pořádané AY mají pro naši společnost (míněno českou, moravskou a slezskou – křesťanskou i světskou) velký význam. V době, kdy nás média bombardují (navíc často jen povrchně) o všech možných katastrofách, korupci, terorismu, selhávání státní správy, dopravních nehodách, válkách, násilí apod., chceme tvořit jakousi protiváhu. Chceme podporovat hlubší promyšlené problémy současného světa v odpovědném dialogu a rádi bychom také přispěli trochou naděje. Ačkoli se nám nedaří pořádat masové akce (ale možná právě proto), přispíváme snad alespoň v malém k tomu, aby ze společnosti nezmizely všechny ty hodnoty, o kterých se v novinách nepíše. A nejde nám jen o vzdělávání, ale také o přátelství. Budete – li mít zájem se zúčastnit, navštivte nejdříve www.akademicka.ymca.cz a pak přímo nás. ☺

Jiří Cikánek



FOTO: PETR DVOŘÁK

Hvězda 1/2

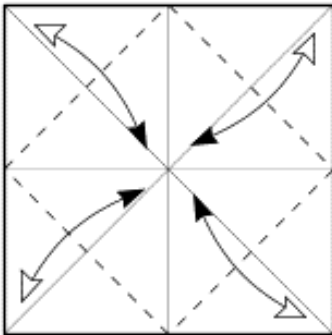

1)

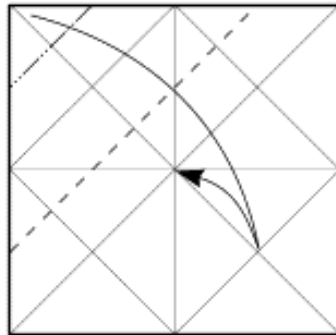

2)

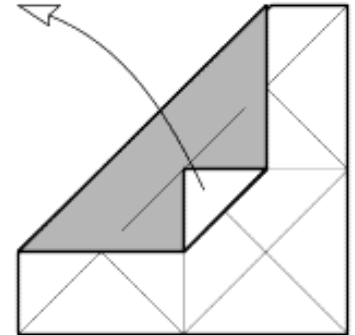

3) Zopakujte kroky 1 a 2 pro zbylé tři rohy.

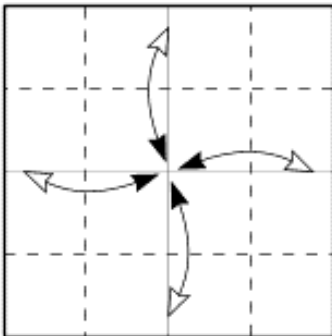

4)

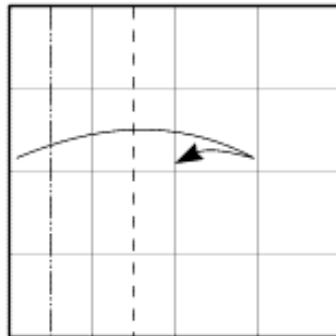

5)

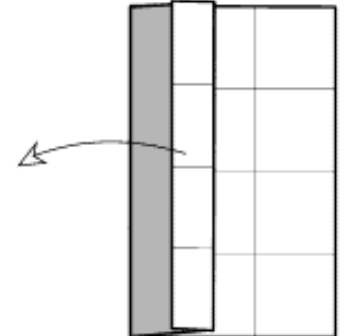

6) Zopakujte kroky 5 a 6 pro zbylé tři strany.

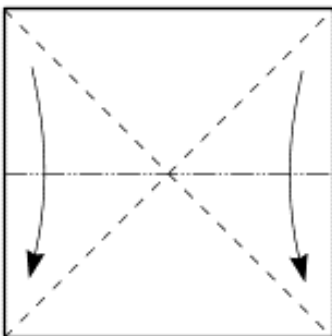

7) Složte základ vodní bomby

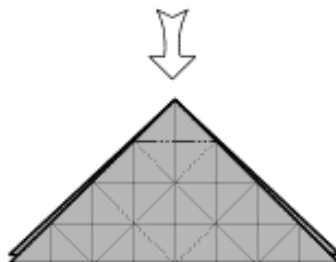

8) Prolomte dovnitř

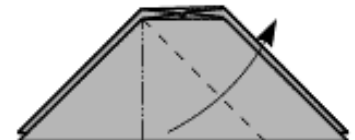

9) Rozevřete

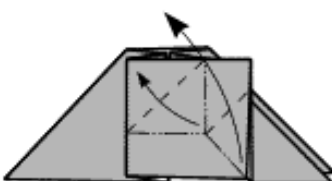

10)

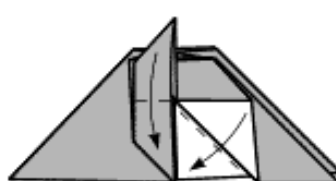

11)



12) Zopakujte kroky 9-11 na zbylých třech stranách.

Hvězda 2/2

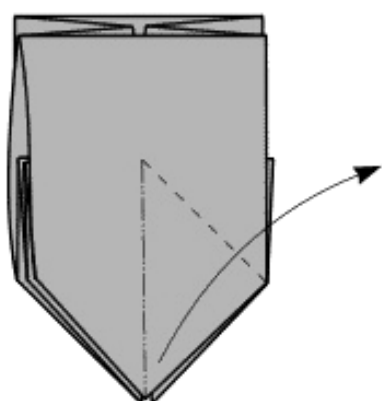

13) Vzniká prostorový model.

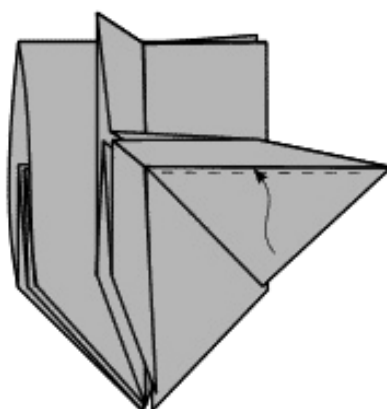

14) Vsunout dovnitř.

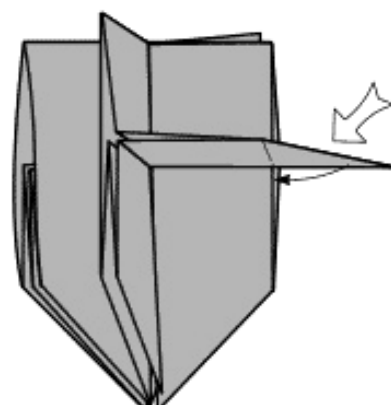

15) Prolomit dovnitř

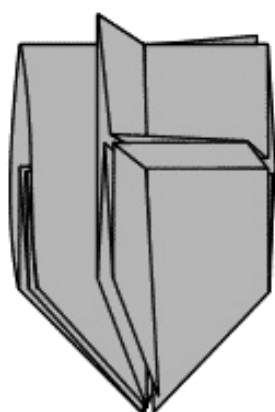

16) Zopakujte kroky 13-15 ještě třikrát.

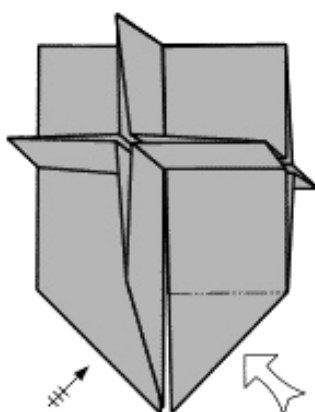

17) Prolomit dovnitř; zopakovat třikrát.

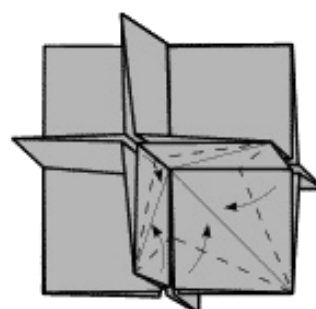

18) Zopakovat všude.



19) HVĚZDA

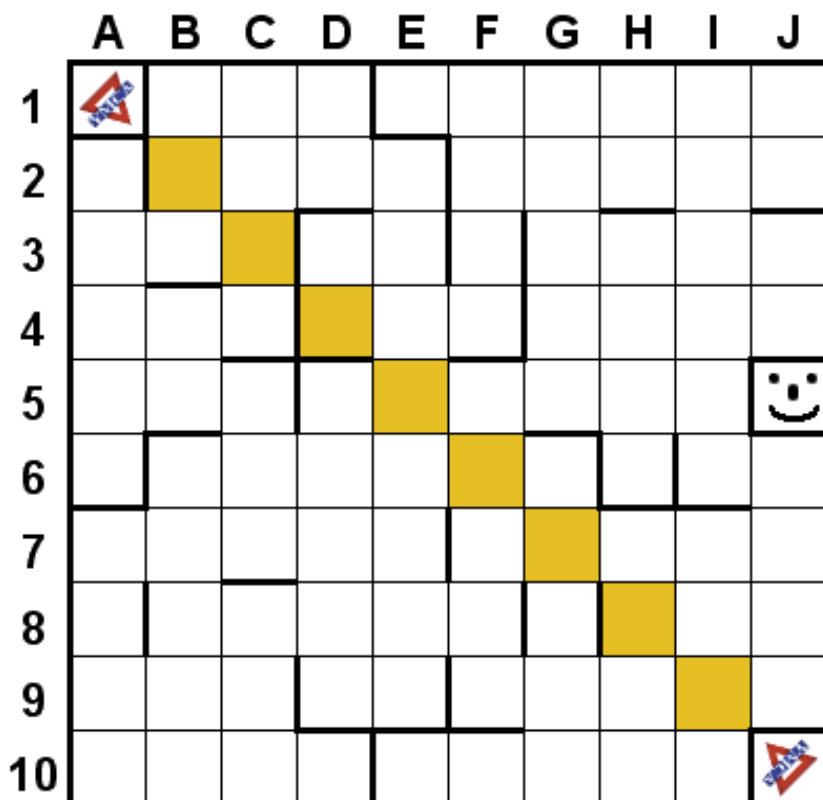

Československa, který má i spojitost s YMCA * jakou lehčí chorobu dostane téměř každý člověk v sychravém počasí - (pozor, políčko G4 je chyták - ve sloupci v něm bude písmeno jiné - tedy v jednom políčku budou dvě písmena X/Y - pro sloupec i řádek bude platit vždy jen jedno z nich).

5 Slovensky „krev“ * názorový systém či myšlenková soustava.

6 Písmeno, které se vám dere z úst při protahování (bez čárky - to byste se protahovali už moc) * více než žádost * písmeno charakterizující celkem dostatečně naše sdružení * výrobce elektroniky.

7 Vyhynulý savec * závazné pravidlo.

8 Sem namalujte kolečko * pro mě nepochopitelná, momentálně oblíbená „ozdoba“, která u nás dříve bývala výsadou kriminálních * první písmeno slova, které je uvedeno jako druhé v pořadí výčtu „ovoce ducha“ v biblickém listu Galatským 5:22 * jistý ropný produkt - anglicky.

9 Hit * kuň * tok splašků.

10 Slovensky jikra * značka bubnů.

Pozor pozor! Dnešní vojtočka je opravdu výjimečná.

Protože je doba nadělování, je tentokrát opravdu

netradičně luxusní cena – kdo vyluští všechna políčka,

vyhraje výhru, která je uvedena v tajence.

Pozor, nevyhraje ji však pro sebe osobně, ale pro svého domovského kolektivního člena YMCA. Na rovinu je třeba říct, že je to starší kousek, ale může být ještě užitečný! Vzhledem k vysoké hodnotě výhry je dnes vojtočka poněkud těžší, ale nevzdávejte to!

Pilným luštitelem vojtovek je Mojo z Olomouce, kterému patří cena minulé. Kompletně vyplněnou vojtočku (nejen tajenku) pošlete na protein@ymca.cz, losovat se bude z těch, kdo dodají největší počet správně zaplněných políček – ideálně tedy všech. Stáhnout si ji můžete na: www.ymca.cz/protein/krizovka0512.xls.

VODOROVNĚ

1 Výstupek v tenkém střevě - je jich móóóc a odpovídají za vstřebávání látek * ženské jméno.

2 MPZ Francie * zpěvák jedné z drsnějších českých kapel (nápověda pro čtenáře bulváru - píše se o něm především ve spojení s Lucíí Bílou) * s kým by bylo záhodno, aby dnes děti trávil více času - s...

3 Mužské jméno * zájmeno * písmeno, které má stejný tvar jako vaše rty při jeho vyslovení * právě prožívané roční období.

4 Hebrejsky „ano“ - i v původním směru psaní * prezident

SVISLE

A Příslušnice severského národa * neoblíbení obyvatelé domácností.

B Zkratka názvu úřadu územního správního celku za éry komunismu * název hlásky v políčku G9 * nekvalitní nápoj.

C Anglicky vzhled či pohled * A je to tady - jedna z kapel Vladimíra Václavka * polní míra.

D Bývalá SPZ okr. Karviná * iniciály majitele nakladatelství EMAN - viz jiný článek v tomto čísle * ukazovací zájmeno * MPZ Rakouska.

E Chem. značka síry * skříň s odsáváním pro laboratorní práce s jedovatými, popř. páchnoucími látkami, dnes se ovšem používá i v kuchyni (což vzhledem k již vyřčenému jaksí nesedí, ale je to tak...) * doplňte stejné písmeno, jaké máte v buňce vedle vlevo.

F Co chtěl rozbít Josef Kemr v pohádce Císařův pekař * obolus * latinsky 1000.

G Mínění (pozor políčko G4 - viz vysvětlení v řádku 4, ale samozřejmě přetransformované pro sloupec) * srdečnice.

H Máte-li dva tábory a jeden budete označovat zkratkou HT jako horní tábor, jaké označení pak bude mít ten druhý tábor * všechny varianty nejproblematictějšího českého písmene v české gramatice, zvláště ve shodě podmětu s přísudkem kromě „í“, přitom to bezčárkované je tam ale dvakrát - pořadí je na vás * česká black metalová kapela.

I Nacistický velitel přezdívaný „liška pouště“ * přezdívkou nově jmenovaného generálního sekretáře YMCA v ČR.

J Chem. značka zlata * co se vám vydere z úst, když se praštíte * tradiční český výrobce míčů se sídlem v Krasicích u Prostějova.



Prosinec bývá oknem do roku nového. Je to měsíc bilancování a zároveň předvídání událostí, které nás čekají. Po jubilejním roce 2005 čeká mezinárodní hnutí YMCA dalších bohatých dvanáct měsíců ve znamení mládeže, služby a Krista. O některých významných událostech se můžete dočíst v tomto článku.

Popravdě řečeno se to na ymkařských vlnách internetu informacemi o novém roce příliš nehemží. Přesto si můžeme přiblížit některé hlavní události nadcházejícího roku.

Ubuntu: „Lidskost skrze ostatní“

Mezi 10. a 15. červencem 2006 se po čtyřech letech opět sjede Světová rada YMCA. Místem 16. setkání tohoto druhu bude jihoafrický Durban. Mottem sjezdu je: „Ubuntu, společné usilování o život a mír.“

Ubuntu je slovo jazyka zulu značící „člověk je člověkem skrze (ostatní) lidi“. Je to pojem založený na filosofii „jsem, protože my jsme“ zdůrazňující důležitost vytváření společenství. Delegáti se budou zamýšlet skrze biblická čtení, zamyšlení a pracovní skupiny nad možnostmi, jak prosadit v dnešním světě takovýto přístup.

Klíčovým momentem sjezdu bude „Summit posilování hnutí“. Posledních několik let je prioritou světové organizace Ymka posílit hnutí zejména co se týče jasnosti poslání organizace, sociálně užitečných programů a organizační udržitelnosti. Sjezd spoléhá na energii a nápady více než 800 vedoucích-delegátů, kteří se do Durbanu sjedou, aby se podělili o své názory a pomohli promyslet novou celosvětovou strategii.

rů nad neméně důležitými tématy. Prvním z nich je: „Vytváření společenství v multinaboženských a multikulturních kontextech.“ Druhé je: „Genderová spravedlnost – YMCA oddána společenské změně?“

Plenární jednání se bude zabývat běžnými administrativními a ústavními záležitostmi, které se ukázaly jako nutné k řešení za poslední čtyři roky.

Samozřejmostí je propojení dnů Rady s hostitelskou zemí a krajem. Akci tedy zahájí Jihoafrické přivítání, bude se konat i tzv. Africký večer, delegáti budou mít možnost podílet se na exkurzích do okolí. Budou se konat prezentace akcí Ymky Jižní Afrika, poznávací zájezd za tradiční kulturou Zulu, setkání s místními obyvateli, atd.

Červenec bude tedy pro celosvětové hnutí Ymca velmi důležitým okamžikem. Sledujme tedy, co se z toho vyvine a pamatujme na toto setkání ve svých modlitbách.



Dva večery budou zasvěceny diskuzím a výměnám názorů

Evropský tensingový festival

Aarhus 06

Ten Sing je jedním z hnacích prvků aktivit YMCA v Evropě. Je jedním z magnetů, který přitahuje ročně nové členy k ymce a umožňuje tak organizaci získávat nadšené dobrovolníky i do jiných sfér svých aktivit.

Evropský tensingový festival je celoevropským shromážděním tensingových skupin. A když se řekne celoevropským, tak je to vskutku od Ruska, Běloruska, Ukrajiny až po Británii.

Poslední festival se konal v létě 1999 v Litomyšli. V polovině letních prázdnin r. 2006 bude dánský Aarhus hostit přes dva tisíce mladých. Exkluzivní lokalita poblíž moře, kde se často konají festivaly a koncerty, vypadá slibně pro novou tensingovou olympiádu. Je více než pravděpodobné, že jako před sedmi lety v Litomyšli se v Dánsku vytvoří nová přátelství, že jednotlivé skupiny, které se do Dánska vydají, se budou vracet stmeleny, nadšené a plné energie do další tensingové práce.

V Německu se bude během MS 2006

„nakopávat víru“

Naši západní sousedé budou mít v létě 2006 tu čest hostit mistrovství světa v kopané (a mimo jiné náš národní tým). Místní křesťanské organizace se rozhodly zužitkovat tuto výjimečnou mediálně atraktivní a obecně přitahující možnost za pačesy. Ustanovila se organizace „Kickoff2006 – nakopni svou víru“. Pod zastřešením této organizace se můžou sbory, farnosti či křesťanské komunity přidat k evangelizaci fotbalem, během fotbalu a za mediální podpory fotbalového mistrovství.

Cílem je ukázat přítomnost křesťanských organizací v Německu a natáhnout ruku k lidem, kteří o víře mnoho nevědí, nebo se o ní přestali zajímat. Německá Ymka (CMJV) nemůže samozřejmě chybět. Akce budou vskutku rozmanité. Organizace Kickoff2006 na svých stránkách uvádí přes devadesát různých nápadů na akce, které křesťanská sdružení mohou uspořádat v návaznosti na fotbalové mistrovství.

Bude pořádána velkolepá roadshow s pódii, představeními, hudbou atd. Katolická televize bude vysílat speciální předzápasové a pozápasové studio. Farnosti, sbory a křesťanská sdružení budou pořádát fotbalové turnaje. Na farách, v kostelech i na zahradách se budou pořádát společná promítání fotbalových zápasů. Inu cílem je ukázat, že církev a fotbal k sobě nemají daleko, že jedno se může inspirovat druhým.

Brožura Evropské aliance - óda na rozmanitost evropské ymky

Nakonec bych vás chtěl upozornit na zajímavou publikaci

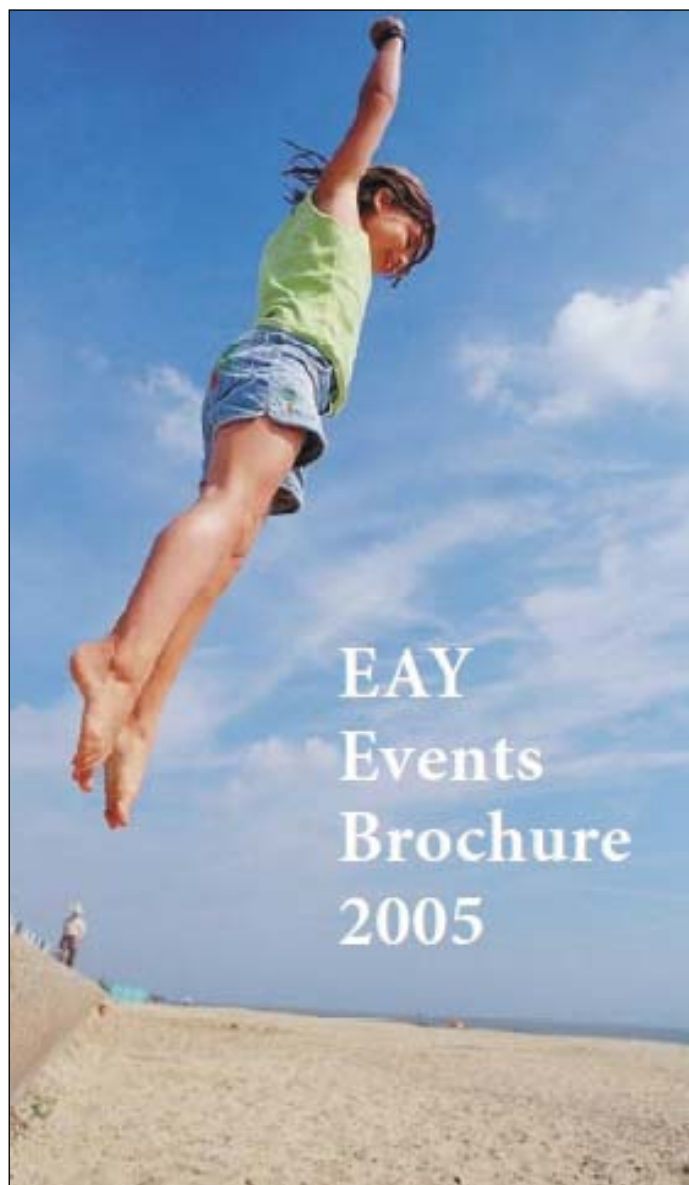

Evropské aliance YMCA. Jedná se o „EAY Events Brochure 2006“. Počátkem roku 2006 bude k dispozici volně ke stažení na webu EAY.org. Najdete v ní neuvěřitelně rozmanitou nabídku různých akcí pořádaných evropskými Ymkami. Pro navržení několik zajímavých akcí inzerovaných v edici pro rok 2005: turnaj basketbalu v Kosovu, drsný survival v deltě Dunaje pořádaný bukureštskou univerzitní Ymkou (účastníci se živili lovem ptáků a ryb!), turistické putování po jižním Kavkaze organizované Ymkou Tbilisi, turnaj karate pod patronátem Ymky Kyjev atd. atd.

Rok 2006 toho samozřejmě přinese ještě mnohem více, ať už v Ymce pár kroků od vašeho bydliště, tak v organizaci vzdálené deset tisíc kilometrů. Jednou z výhod členství v Ymce je, že se můžeme zúčastnit programů za humny i na druhém konci Evropy. Ymka je organizace se silnou místní strukturou ale i mezinárodními vazbami. Máme to přeci jenom krásné vyhlídky do roku 2006.

Dominik Zunt
<http://domousov.bloguje.cz/>

Norští tensingoví batůžkáři znovu u nás

Malá úvaha o velikosti norských zavazadel a o hloubce česko-norského přátelství

Srdce českého Tensingáře plesá při pohledu na čilé kontakty mezi norským a českým Tensingem. Skutečně, Česko se stalo oblíbenou destinací Tensingu Norway, či spíše Norové se stali oblíbenými hosty nás, domácích členů Tensingu. Dokládá to i jejich poslední návštěva, během které začátkem listopadu navštívili Orlovou, Frýdlant nad Ostravicí a Prahu. Jejich hlavním úkolem byla, jako obvykle, Tensingová „misie“, tedy propagace Tensingové myšlenky školními koncerty s cílem přilákat do TS nové mladé a nadšené tváře.

Norové v květnu výrazně pomohli Tensingu Praha, kam na první zkoušku po jejich koncertech přišly asi čtyři desítky teenagerů. Podobný cíl měla i listopadová výprava. Během léta se tým TS Norway vyměnil a své roční působení v něm zahájilo nových 29 lidí. Lídrem skupiny zůstala i pro další funkční období zkušená Tensingová vedoucí Ragnhild Aarseth. Jinak ale do České republiky přijely zcela nové tváře, a přivezly s sebou zcela nový hudební repertoár. Co se ale nezměnilo byla norská bezprostřednost a atraktivita, kterou se vyznačují koncerty Norů, a která se shledává s úspěchem kdekoli v Evropě bez ohledu na rozdílný jazyk či kulturu.

Nezměnily se ani batohy, se kterými Norové vypadli z vlaku na pražském Hlavním nádraží, respektive jejich velikost. Ruksaky norských kolegů zaujaly pražské Tensingáře už při



FOTO: YMCA DAP

návštěvě norské skupiny v květnu. Průměrný batoh člena TS Norway je vysoký asi 1,70 metru, široký 0,7 metru a v plné polní vlečou Norové na zádech běžně takových třicet kilogramů. Na batohu mají ale zpravidla navěšeny různé kusy oblečení, peřiny či polštáře, zavazadlo tedy „nakyne“ do neuvěřitelných rozměrů. V ruce navíc často nesou koženou tašku s notebookem. Kdo by se však domníval, že norští Tensingáři jsou rozmazlení příslušníci bohatého severského národa, ten by se dopustil vážného omylu. Norové si své batohy nosí zásadně sami a to i na dlouhé vzdálenosti. Taxislužbu používají jen v případech nejvyšší nouze a se zavazadly cestují téměř výhradně linkovými spoji či městskou hromadnou dopravou. Zdánlivě nepotřebné věci, navíc v nadbytečném množství, s sebou Norové vozí proto, že svou zemi neopouštějí jen na několik dnů, ale většinou na několik měsíců. Za takových okolností lze snad jeden či dva polštářky v batohu stýskajícího si Nora či Norky omluvit.

Zarážející a obdivuhodný zároveň je také fakt, že mezi tělesnou velikostí členů TS Norway a rozměry jejich batohů je nepřímá úměra. Nezasvěceného pozorovatele tak může šokovat pohled na miniaturní norskou dívku, která s elegantním úsměvem pluje po ulici vrhající několikametrový stín nikoli svůj, ale své batožiny.

Poslední návštěva Norů sice například v Praze nebyla co do nábory nových členů Tensingu tak úspěšná jako ta předchozí, znovu ale připomněla, že mezi českou Tensingovou „vesničkou“ (viz článek o ČSTS festivale v Ostravě) a kolébkou Tensingu v dalekém Norsku je stále pevné pouto.

Vojtěch Berger
Tensing Praha

Přikládáme zároveň část původní reportáže TS Norway o pobytu v Frýdlantu nad Ostravicí a v Orlově:

Stod opp.06:30

Dusja.

Slutta aa fryse.

Drog til Ostrawa.

Hodde „gospel workshop“ paa ein kirkemusikkfestival der.

Saag konsert paa festivalen.

Bl.a: Tsjekkias svar paa Phoebe.

Ho sang om ei strompebukse, om ei fluge som holdt paa aa do, om to personar som mottest i ein sykkelbutikk og gjekk ut i parken og deretter heim til jenta og leika med barbie, men dei mista barbiedokka...osb, og sist men ikkje minst om ein sommerfugl.

Ho kunne tre grep paa gitaren.

Ho fekk staaande applaus.

Drog derifra saa fort som mulig.

Fant ein restaurant.

Tok bussen tilbake til Orlova.

Begznte aa fryse.

ČESKOSLOVENSKÝ TENSINGOVÝ FESTIVAL 2005

„Vesničko má, Tensingová“

FOTO: YMCA DAP

Letos poprvé na podzim se konal tradiční Československý TenSingový festival, tentokrát jako společný projekt YMCA DAP a YMCA Ostrava – Poruba.

Festival se konal 18. – 20. 11. v Ostravě – Porubě. Byli jsme ubytovaní na Základní škole J. A. Komenského a veškerý program se odehrával na místní faře.

Přijely sem snad všechny TenSingy (Praha, Mělník, Náchod, Krnov, Ostrava-Poruba, Ostrava-Jih, Frýdlant n. Ostravicí, Orlová). Z těch slovenských to byla Banská Bystrica, Bratislava, Nitra, dále pak TenSing Hyssing z Norska a TenSing Ukrajina).

V pátek 18. 11. jsme se mezi 15:00 a 17:00 hod. měli zaregistrovat na infodesku na místní faře a pomalu se jít ubytovat na školu. Některé skupiny přijely dříve, ty bližší spíše později a po registraci se už všichni objímali, zdravili a vyprávěli si své zážitky. Na registraci jsme dostali takové „kartičky“, které nám dle barvy udávaly, kdy máme chodit na denní jídla, jestli v dřívějším čase nebo v tom pozdějším.

Mezi 18:00 – 19:00 byla večeře. Po večeři už začínal první

program, a to přivítání na TS Festivale 2005, pár her a pak už velký koncert ostravské funkové skupiny „Kuličky štěstí“. Po hodině a půl nám nastoupil náš norský host TenSing Hyssing, který byl na turné po ČR již loňský podzim (viz Protein 10/2004). Všichni už nedočkavě čekali, jak bude vypadat jejich koncert. Myslím, že se jim hodně povedl a všem se moc líbil, protože 50 mladých Norů předvedlo pořádnou TS show jak má být.

Po jejich koncertě bylo malé zamyšlení nad tématem tohoto festivalu „Vesničko má, Tensingová“. Po něm organizovaný program tohoto dne skončil a šlo se pomalu spát. Ráno byl budíček v 7:30, snídaně mezi 8:00 a 9:00 a pak malé ranní zamyšlení, modlitba a megasbor, kde každá skupina, která chtěla, učila ty ostatní jednu písničku ze svého repertoáru. Během megasboru nám začal pomalinku odjíždět TenSing Hyssing, takže velké loučení. Mezi 13:00 – 14:00 hod. byl oběd a pak už hned rychlé přesunutí ze školy zpět na farní dům a začal nejdříve „Středověký zápas“ (každý tensing si vybral svého zástupce „středověkého rytíře“ a v dopoledním programu přípravě pouti mu vytvořili výzbroj z kartónu. Dotyčná a jedna dotyčná měli proti sobě bojovat systémem KO až do konečného vítěze).

Před posledním, rozhodujícím zápasem mezi Ostravou – Porubou a Prahou byla přestávka a slibovaná pouť. Každý TenSing měl svůj stánek či své stánky, pokud jich bylo

AKCE

více, a v nich dělal co uměl. Náš TenSing (TS Ostrava Jih, pozn. redakce) měl dva, jeden pod názvem „Dready“ a ten druhý „Bubínky“.

Poruba měla skvělý stánek „Karikatury“, kde vždy jeden ze členů vás nakreslil dle vlastního mínění (velmi zábavné). Objevovaly se zde stánky „Vypadáš blbě“ (kde vás nechutně nabarvili, rozduchali a podobně), stánek s perníčky (každý si zde mohl polevou ozdobit ten svůj a později ho sníst, zde bylo neustále plno), stánek Ukrajiny (za opakování nějaké ruské věty vás obdařili vlaječkou Ymca Ukrajina nebo prospektem, nálepkou nebo plackou Ymca), dále stánek Santa Clause, zpívaly se zde serenády a spoustu dalších. Po nějaké době jsme shlédli očekávaný finálový zápas Poruba X Praha a vyhrála Poruba. Jako odměnu dostal zástupce polibek od Terryho. Po uklizení následovala první část koncertů. Zahajovala ji Bánská Bystrica, která funguje 4 roky, ale v nynější sestavě rok (byla obnovena při turné TSCZ 2004), dále Tensing Ostrava-Poruba a mnoho dalších... Každý koncert vyjadřoval to, jaký ten TenSing je, každý byl krásný a jedinečný!

Posledním koncertem této části byl Krnov a mezi 18:00 - 19:00 byla večeře na základní škole, kde jsme spali. Tensing Jih to měl v tuto chvíli mírně hektické (ještě totiž netušil, že bude mít skoro dvě hodiny zpoždění), jelikož jsme měli odejít o něco dříve a v 18:00, kdy pro ostatní začínala večeře, už být opět na farním domě a mít zvukovou zkoušku. Jak se řeklo, tak se udělalo a vypadalo vše dobře. Po pauze na večeři byl trochu přeházený program a jako první se nám představil Tensing Ukrajina. Myslím, že při jejich představení, které zahrnovalo kombinované drama, tanec a zpěv dohromady, zůstali všichni sedět s otevřenou pusou.

Po velkém koncertě následoval velký aplaus a pak už pokračování programu českých a slovenských TenSingů. My jsme byli na řadě jako třetí a nutno dodat, že se koncert opravdu moc povedl a všichni odešli s dobrým pocitem za odvedenou práci. Po nás bylo ještě moooc TenSingů a ukončil to TenSing Praha. Po posledním koncertě bylo zamyšlení, opět modlitba a pak spánek. Byl to vyčerpávající den a všichni jsme byli hodně unavení.



Ráno, opět budíček v 7:30, snídaně jako vždy, ale teď už s balením, úklidem a posledním zamyšlením a po 11:00 loučení!! Smutná část festivalu musela přijít...ale bralo se to s optimismem, jelikož spousta z nás se uvidíme na Gospel night, na příštích festivalech, na letním táboře nebo na Knot How semináři.

Společně jsme prožili krásné 3 dny, které byly vyčerpávající a plné zážitků! Dík patří naprosto všem, od jednotlivých TenSingů, které si daly tu práci nacvičit písničky a předvést je, všem vedoucím, celému organizačnímu týmu, prostě všem!! Děkujeme hlavně Terrymu a Frantovi Kroužilovi, na kterých spočívala asi největší odpovědnost. Potom také samozřejmě zdravotničkám, Kačce Maškové za pouť, Hance G. za překládání, uvaděčům, týmu kuchařů, díky kterému jsme se najedli, lidem co nám umožnili být na této faře, milým návštěvám z Norska a Ukrajiny za to, že jsme mohli poznat, jak třeba na Ukrajině funguje TenSing, jednoduše za vše a všem!

*Kačka Potyzsová, TenSing Ostrava Jih
Redakční úpravy Štěpán Černý*

PS: Zvláštní vzkaz pro Tensing Ostrava-Jih: děkuji sboru za to, že pracoval, kapele, odvážným sólistům, dirigentům, tanci a drama, Kačce a Hance za to, že s námi na festivale byly a za to, že jsou „naše“ a teď to nejdůležitější... Andymu! Sice nás nemohl vidět, ale byl to on, kdo nás všechno naučil a byl to on, kdo měl tu úžasnou trpělivost, děkujeme moc!

FOTO: ŠTĚPÁN ČERNÝ

A call-out to young leaders around the world!



YMCA Youth Peace Network 2006

June 9 – September 2
Vancouver, Canada



YMCA

We build strong kids,
strong families, strong communities.

Vážení přátelé, pokud jste porozuměli textu na otištěném letáčku, máte splněnou první podmínku, abyste se mohli zúčastnit tréninkového programu pro mladé vedoucí YMCA, který bude pořádat od 9. června do 2. září 2006 kanadská YMCA Vancouver.

4 týdny tréninku a 8 týdnů dobrovolnická zkušenost v letních táborech, účastníci z celého světa!

Pokud vás tahle akce zajímá, můžete se více dočíst na www.vanymca.org. Pro informace můžete kontaktovat také YMCA v ČR, pokud byste se chtěli do programu přihlásit, obraťte se na zahraničního sekretáře - Helenu Koskovou (ymca@ymca.cz , 224 872 044).

Uzávěrka přihlášek je 15. ledna 2006.



Are you?

- Interested in creating a more peaceful world
- Between 20 and 30 years old
- Able to function in English
- Committed to a YMCA in your country
- Experienced working with children

Be a Peace-Builder

YMCA Youth Peace Network is an intensive training program for youth from around the world. During this 13-week program you will learn more about: **conflict resolution, cultural diversity, peace-building activities, global education, character and asset development.**

Be a Leader

During the program you will develop your **leadership and outdoor education** skills by completing a 7- week **volunteer** experience living at a YMCA summer camp, and helping to guide young campers to be kind, just and responsible to others and themselves.

***16 full international scholarships are available!**

Be the change you wish to see in the world

**For more information and to apply,
visit: www.vanymca.org**



YMCA

We build strong kids,
strong families, strong communities.

Canada

Milena Šimsová: V šat bílý oděný

Zápasy a oběti Akademické Ymky 1938-1945

Vzpomínky, svědectví a záznamy vyprávění

V pražském Paláci YMCA byla dne 25. října 2005 slavnostně uvedena na trh kniha Mileny Šimsové s krásným a silným názvem *V šat bílý oděný*. Kniha zachycuje osudy lidí působících v Akademické YMCA a YMCA v Československu v letech 1938 až 1945.

Slavnostní večer začal společným zpěvem písně *Tebe, Bože, chválíme* a předznamenal tak charakter celého programu. Setkání bylo jakýmsi děkovným vzpomínáním na lidi, kteří se podíleli na práci YMCA a kteří v letech druhé světové války osvědčili svůj charakter a využili svých kontaktů a zkušeností k aktivnímu odporu vůči fašismu.

Jan Šimsa připomenul výročí poprav JUDr. Vladimíra Kloudy (25. října 1944) a pobožnosti v Dachau v únoru 1945, kde se četl oddíl ze Zjevení sv. Jana 7, verše 9-10 a 13-17:

Potom jsem viděl, hle, tak veliký zástup, že by ho nikdo nedokázal sečíst, ze všech ras, kmenů, národů a jazyků, jak stojí před trůnem a před tváří Beránkovou, oblečení v bílé roucho, palmové ratolesti v rukou. A volali velikým hlasem: „Díky Spasiteli, Bohu našemu, sedícímu na trůnu, a Beránkovi.“

Jeden z těch starců na mne promluvil: „Kdo jsou a odkud přišli ti v bílém rouchu?“ Řekl jsem: „Pane můj, ty to víš!“ A on



Milena Šimsová podepisuje svoji knihu

FOTO: J. V. HÝNEK

mi řekl: „To jsou ti, kteří přišli z velikého soužení a vyprali svá roucha a vybělili je v krvi Beránkově. Proto jsou před trůnem Božím a slouží mu v jeho chrámě dnem i nocí; a ten, který sedí na trůnu, bude jim záštitou. Již nebudou hladovět ani žíznit, ani slunce nebo jiný žár jim neublíží, neboť Beránek, který je před trůnem, je bude pást a povede je k pramenům vod života. A Bůh jim setře každou slzu s očí.“

Stejný text zpřítomnil účastníkům moderátor večera Jaroslav Hynek.

Historičku Milenu Šimsovou a její knihu představila ve svém příspěvku Jiřina Šiklová. Hovořila o obsahu knihy, o pečlivosti, s níž autorka k tématu přistoupila, o osobních vzpomínkách na spolupráci, o YMCA, ale i o Mileně Šimsově osobně.

Hudební část programu vhodně doplňoval svými písněmi Svatopluk Karásek.

Důležitou součástí večera bylo i čtení ukázek z knihy. Tohoto úkolu se zhostil herec Jan Vlasák, který postupně přečetl statě o činnosti Rudolfa Mareše, sekretáře pražské Ymky, vyprávění o jeho smrti a oddíl „Dík přátelům z Akademické Ymky“.

Milena Šimsová ve svém vystoupení připomněla význam konference Akademické YMCA, která se uskutečnila v Obříství v červenci roku 1938.

Slavnostní setkání uzavřel Jan Šimsa, který vzdal čest paní Ludmile Marešové a v její osobě všem těm, kdo nesli tíhu oněch let, tj. rodinám Kloudových, Kohákových, Laichtero-



Milena Šimsová s J. S. Trojanem

FOTO: J. V. HÝNEK

vých, Šimsových a mnoha dalších.

Závěrečná píseň Kdož jste Boží bojovníci měla přítomné přivést k zamyšlení nad svým postojem k úkolu, který tu na zemi jako věřící lidé máme. YMCA měla ve svém středu členy, kteří osvědčili svoji víru, kteří dokázali pro své přesvědčení žít, ale i zemřít. Jejich odkaz bychom měli mít na paměti, nezapomenout na ně, ale naopak umět je předložit jako vzory mladé generaci při jejím hledání životních postojů. Výchova charakterů mladých lidí je přeci hlavním posláním YMCA, budme vděční za to, že alespoň v historii naší organizace takoveto vzory máme. Kniha Mileny Šimsové *V šat bílý odění* tak nemusí být jen důležitým historickým svědectvím, ale i živým nástrojem pro práci vedoucích v dnešní YMCA.

Zbývá tedy už jen poděkovat všem, kteří se na vydání knihy podíleli: nakladatelství EMAN, jmenovitě Tomáši Trusinovi, grafičce Haně Kolbe, Nadačnímu fondu Přemysla Pittra a Olgy Fierzové, Nadačnímu fondu Věry Řivnáčové-Třebické a Heleně Najbrtové z YMCA Brno.

Bibliografické údaje:

Šimsová Milena, *V šat bílý odění, Zápasy a oběti Akademické Ymky 1938-1945, Vzpomínky, svědectví a záznamy vyprávění*, vydala YMCA Brno v nakladatelství Eman, 1. vydání, Benešov 2005, ISBN 80-86211-45-2, váz., formát 14,5×20,3 cm, 256 s., fotodokumentace, cena 198 Kč.

Fotografie z této akce můžete najít na www.ymca.cz.

J. V. Hynek



Jan Šimsa

FOTO: J. V. HYNEK

Kniha Mileny Šimsové „*V šat bílý odění*“ vypráví o lidech z doby první Československé republiky. Z okruhu působení studentského křesťanského hnutí Akademické Ymky vstoupili v letech 1938-1945 do odboje proti nacismu a okupaci.

Jednotlivé kapitoly líčí život sekretářů Akademické Ymky Jaroslava Šimsy a Jaroslava Valenty a sekretáře Ymky Rudolfa Mareše. Všichni tři za války zahynuli. Skrývání anglického majora Ronalda Littledalea stálo život Zdeňku Pakovou a Gertrudu Šaškovou a řadu jejich přátel. Důležitý je i záznam o popravě 261 lidí 24. října 1942 v Mauthausenu. Při ní zahynuli z Akademické Ymky František a Ivana Šmakalovi, z Jednoty bratrské František, Vilemína a syn František Drašnerovi, Jan Šourek, Josef Kolda a další.

Kniha zachycuje utrpení, jímž prošli lidé ztýraní hladem, zimou, krutým zacházením, odloučením od rodin a přátel a zároveň svědčí o tom, že si uprostřed nelidských poměrů zachovali lidskou důstojnost a nedali si vzít vnitřní svobodu. V poslušnosti evangelia do svých posledních sil sloužili těm, kdo trpěli kolem nich. Kniha vrcholí úvahou Jana Patočky, že „*nám mrtví nejen nesmějí být, nýbrž nejsou lhostejní... Jsme zde, abychom převzali to, čím oni jsou.*“

Píseň Svatopluka Karáska „*V nebi je trůn, pravdy hlavní sídlo*“ klade otázku: „*Kdo jsou ti krásní lidé, v šat bílý odění?*“ A odpovídá: „*To jsou ti, kdo přišli z velikého soužení.*“ Píseň tlumočí oddíl ze Zjevení Janova. Slova písně ukazují k zakotvení uveřejněných vzpomínek: „*Kdekoli je jméno Kristovo a jeho svatý požadavek lásky k bližnímu brán v pochybnost, ty stůj v odporu! Kříž Kristův je znamením odporu proti ďábelství.*“

Milena Šimsová v knize zpracovala záznamy rozhovorů, které s pamětníky i účastníky válečných událostí vedla v letech 1961 až 1972. Doplnila je vzpomínkami a dokreslila citacemi. Kniha nechce být a není pouhým vylíčením událostí, kterým hrozí, že upadnou do zapomnutí. „*Když je tma a panuje zloba, sobectví a bezpráví, je naděje nových dnů prozářených sluncem podmíněna lidmi, kteří nezhasnou svá světla, když se velí zatemnit... Není ztracena ani zaváta šlépěj spravedlivého. Kupředu projdeme jen s těmi, kteří jdou vpřed a nesou vysoko světlo pravdy a svobody i za cenu, že padnou. Jejich cesta nebude nikdy opuštěna.*“

Z knihy *V šat bílý odění*

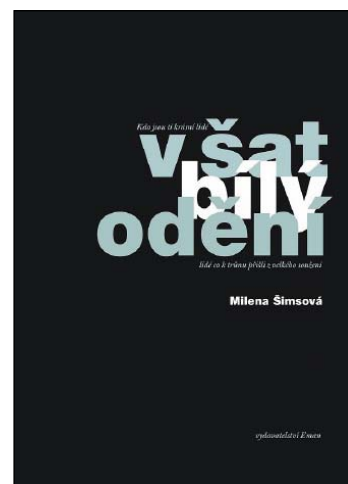

Rozhovor Františka Laichtera s Miloslavem Kohákem

Děk přátelům z Akademické Ymky

Seděl s námi včera zase u jednoho stolu. Strávil léta ve vězení a koncentračním táboře a teď se tedy vrátil. Říkal nám, že si je živě vědom toho, že mu byl život darován. Umíralo jich kolem něho tolik, že je mu nepochopitelné, že nebyl zabit s nimi. Připomínal, že byl život darován i nám. Všichni my jsme měli stejně malou cenu pro ty, kteří zabíjeli tělo a všichni my jsme mohli být zabití. Ale nejsme. Jsme živi. Je třeba, abychom společně pamatovali, že jsme Pánu Bohu zavázáni za nový dar života. Už nepatří nám. Zřetelněji než jindy patří Pánu Bohu a neměli bychom v příští své práci na to zapomenout. Usmíval se při tom, ale měli jsme živé vědomí, že to není smích, že to je jen výraz plachosti při řeči příliš vážné.

Vzpomínal na ty, kteří se nevrátili a jejichž život bude těžko nahradit. Byli to právě ti, kteří nám před léty nejmocněji zasahovali do svědomí a probouzeli naše myšlení k bdělosti. Věděli jsme už tenkrát, že v nich chodili velcí lidé mezi námi a dnes cítíme dvojnásob, jak bychom potřebovali jejich bystrých soudů, jejich podnětných rad a jejich smělého příkladu. Scházejí nám a ustavičně se ptáme, co by dělali oni, kdyby byli na našem místě. Cítíme dobře, že by dělali více a lépe než všichni my, kteří se teď dáváme do nové práce. Vzpomínka na ně nás zahanbuje a pálí. Nedává pokoje a nutí myslet na povinnost dobré a lepší služby. Musili všichni projít přetěžkým utrpením, než jim dali umřít. Když ještě doufali v život a byli od sebe odděleni vězeňskou zdí, připomínali si hlasitým voláním, co jim v příští práci ukládá vděčnost Pánu Bohu. Na nás živé dopadala tato připomínka mrtvých jako rány kladiva. Hlasem jediného, který se vrátil, nám zněly i hlasy těch, kteří zemřeli. Nebyla to pro nás jen zpráva o něčem, co se událo.



František Laichter a Jaroslav Šimsa před válkou v táboře Ymky na Sázavě

Věděli jsme dobře, že je to závěť, kterou máme nyní vyplnit.

Když dokončil ten, který se vrátil a když potřásl rukou ten, kterému nebylo možno po celá léta ruku podat, položil otázku, která nemusila být docela divnou: „A jak je to možné, že jsi ty do toho taky nespád?“ Opravdu, jak je to možné? Jak je možné, že jsme my ostatní směli přese všechno být po celá ta léta u svých rodin, u své práce, u svých knih? Jak je to možné, že jsme se mohli dívat na květiny a ptáky, na lesy, hory a řeky v těch dnech, kdy oni dostávali jen rány místo chleba? Jistě i proto, že oni mlčeli, že nás nezradili, že i nás chránili až do smrti. Věděli jsme to celá ta léta a dnes jim za to vzdáváme dík. Dík svůj, dík svých žen a svých dětí. Dík těch, kteří se tak trochu stydí, že tu zůstali, zatím co oni věrnější a lepší umírali a trpěli.

Jsme dlužní. Dlužní Pánu Bohu. Za Ježíše Krista i za pouhý život. Jsme dlužní těm, kteří nám k Ježíši Kristu ukazovali a životy naše hájili. Jsme dlužní přátelům, rádcům a svědkům nad jiné milým a vzácným: Jaroslavu Šimsovi, Dr. Jaroslavu Valentovi, Rudolfovi Marešovi, Dr. Janu Uhrovi, Zdeňce Pakové, Dr. Gertě Šaškové. Jsme dlužní dalším, o nichž máme naději, že se ještě vrátí i těm, kterým již bylo dáno se vrátit. Jsme jim dlužní za svědectví víry věrné až do smrti. Dlužní za příklad života a práce. Vděční za připomínku povinnosti bdít a splácet dluh.

Kostnické jiskry 6. září 1945 a.i.

Úryvek z knihy *V šat bílý odění*, s. 219-222.



Jaroslav Šimsa, Vladimír Klouda, Miloslav Kohák, František Laichter

Alianční týden modliteb 2006

Každým rokem probíhá Alianční týden modliteb.

V týdnu od 8. do 15. ledna 2006 budou náměty

modliteb následující texty:

Neděle 8. ledna 2006

Život v hojnosti

Lukáš 9,10-17 - Nasycení pěti tisíc

Ježíš řekl: Já jsem chléb života. Jan 6,35

Pondělí 9. ledna

Život ve světle

Lukáš 2,41-52 - Dvanáctiletý Ježíš v chrámě

Ježíš řekl: Já jsem světlo světa. Jan 8,12

Úterý 10. ledna

Žít důstojně

Lukáš 8,1-3 - Ježíš a ženy, které mu pomáhaly

Boží jméno je: JSEM, KTERÝ JSEM (Jsem tu pro tebe)

Exodus 3,14

Středa 11. ledna

Žít podle správných hodnot

Lukáš 18,15-17 - Ježíš a děti

Ježíš řekl: Já jsem vzkříšení i život. Jan 11,25

Čtvrtek 12. ledna

Žít jako matka

Lukáš 2,6-7 a 16-19 - Mladé mamince se narodí dítě

Bůh říká: Jako když někoho utěšuje matka, tak vás budu

těšit. Izajáš 66,13

Pátek 13. ledna

Žít v milosrdenství

Lukáš 10,29-37 - Podobenství o milosrd. Samařanovi

Ježíš řekl: Já jsem dobrý pastýř. Jan 10,11

Sobota 14. ledna

Žít zodpovědně

Žalm 96,11-12 - Radující se země

Ježíš řekl: Já jsem pravý vinný kmen. Jan 15,1

Neděle 15. ledna

Žít ve společenství

Lukáš 19,12-27 - Podobenství o hřivnách

Ježíš řekl: Cokoliv jste učinili jednomu z těchto mých nepatrných bratří, mně jste učinili. Matouš 25,40

Zveme Vás na přednášku

Bůh Starého zákona Kdo? Jaký?

ThDr. Martin Prudký

sobota 7. ledna v 16:00 hod.

kruchta Betlémské kaple
Českobratrské církve evangelické
Prokopova 4, Praha 3 – Žižkov

Aktuální nabídka otevřených seminářů ICN

**Informační centrum neziskových organizací pořádá
také v roce 2006 řadu zajímavých seminářů.**

**Uvádíme pouze výběr, kompletní nabídku najdete na
níže uvedené internetové adrese.**

- 12.1.2006 - Příprava projektů a psaní grantových žádostí
- 24.1.2006 - Komunikace s občany a veřejností
- 25.1.2006 - Inventarizace majetku a závazků
- 26.1.2006 - Úspěšné plánování finančních zdrojů
- 1.2.2006 - Kreativní řešení problému
- 2.2.2006 - Psaní projektů a možnosti čerpání ze SF EU
- 3.2.2006 - Bráníme se manipulaci
- 6.2.2006 - Time management
- 8.-9.2.2006 - Personalistika - čtyřdenní kurz (1. část)
- 21.2.2006 - Řešení obtížných situací v manažerské praxi
- 23.2.2006 - Účetní závěrka NNO

Semináře ICN jsou samozřejmě placené, ale v nabídce jsou i slevy - pro více účastníků z jedné organizace a pro členy Klubu ICN.

Pokud byste tedy měli zájem o některý konkrétní seminář, bylo by dobré přihlášky zkoordinovat tak, aby se dala sleva využít. Svůj úmysl přihlásit se můžete zaslat na e-mail: vojta@ymca.cz, o koordinaci se pokusím.

Více info na: <http://www.neziskovsky.cz>.

Kuličky štěstí

O kuličkách jsem sice už psala, ale to bylo v době, kdy jsem o nich nic moc nevěděla, snad jen to, že dvě písničky, na které jsme tancovali na TSCZ 2004, jsme si všichni ihned oblíbili... teď po Československém tensingovém festivalu už, doufám, můžu napsat něco víc i o jejich show. Koncert na našem festivalu ve své rodné Ostravě začali promítáním klipu k písni Superstar. Pak naběhli na podium a začali.

Myslím, že můžu mluvit za většinu lidí, kteří se koncertu Kuliček kdy zúčastnili, že Kuličky dokážou publikum skvěle rozpoehybovat. A když přišly na řadu songy Superstar a All night, tak se paření tensingářů ještě znásobilo... nikoho v tu chvíli nezajímalo, jaký to bude mít dopad na jeho hlasivky při následujících tensingových koncertech a někteří, například já, na to doplatili... ale i tak jsme si koncert všichni (aspoň co vím a pamatuju já) užili a všem vám jejich koncert doporučuju...

Mighty ska fest

Mighty ska fest v pražské Lucerně navazuje na úspěch letního rock-ska-punk festivalu Mighty sound, na který jsem bohužel měla zakázáno jet... Na Mighty ska festu vystoupí pražská ska kapela Green Smátroll, která letos vydala svoji debutovou desku Green Perception, New York Ska Jazz Ensemble, americká kapela tvořená z předních newyorských hudebníků, kteří dokázali na první pohled téměř nemožné: spojit tradiční jamajské ska a americký jazz a swing. U nás vystoupili nejen na letním Mighty sound a loni koncem roku v pražském Futuru, ale i při mnoha dalších příležitostech. Dále plzeňská kapela Tleskač, která svůj ideologický vznik datuje pět minut po začátku nového tisíciletí a kapela Drunken ´ Boomerang.

Koncert se bude konat, jak už jsem napsala, v pražské Lucerně, a to 28.12. a pořadatelé vám popřejí: Happy mighty year!

Majda Rounová

KDO	KDY	KDE	CO
100°C	10.12.	Plzeň (Divadlo pod Lampou)	koncert
-123 minut	23.12.	Litomyšl (MC Kotelna)	koncert
Aneta Langerová	13.12.	Ostrava (ČEZ Arena)	koncert
Beat fest	14.2.	Praha (Sazka arena)	Gaia Mesiah, Visací Zámek, Kabát, Krucipusk...
Divokej Bill	19. a 20.12.	Praha (Akropolis)	koncert s Prohrála v kartách
	30.12.	Český Brod (Sport. Hala)	koncert s Tři Sestry
Fidel Castro	9.12.	Praha (Delta)	koncert se Ska'n'daal
Kuličky štěstí *	8.12.	Pardubice (Žlutý pes)	koncert s Robson a Psychonaut
Maya	21.12.	Praha (Futurum)	jediný letošní koncert v Praze
Mig 21	14.12.	Praha (Lucerna)	koncert
Mighty Ska Fest	28.12.	Praha (Lucerna)	New Your Ska Jazz Ensemble, Green Smátroll, Tleskač...
Mňága a Žďorp	8.12.	Praha (Lucerna)	koncert
Monkey Business	17.12.	Praha (Lucerna)	koncert
Peshata	13.12.	Praha (Vagon)	koncert s Totálním nasazením
Post-it	7.12.	Praha (Rock café)	koncert
S komunisty se nemluví	7.12.	Praha (Archa)	Gaia Mesiah, Koller band, Blue Effect, Lenka Dusilová...
Sto zvířat	23.12.	Praha (Vagon)	koncert
Tata bojs	12. a 13.12.	Praha (Akropolis)	Nanotour 2, křest DVD
Timudej	17.12.	Černošice (klub kino)	koncert s Tleskač
UDG	8.12.	Plzeň (KD Jas)	host na turné kapely Horkýže slíže
	16.12.	Nové Město n. Metují (Zám. sklep)	koncert
Vertigo	17.12.	Praha (Cross)	koncert
Vypsaná fixa	9.12.	Litomyšl (MC Kotelna)	koncert
	31.12.	Praha	Noc s Andělem
Wohnout	8.12.	Ostrava (Boomerang)	host: Nikde Nikdo
ZNC	14.12.	Ostrava (Benátky)	koncert
	23.12.	Plzeň (Šeříkovka)	koncert s Vypsaná fixa...



Michael „Miki“ Erdinger se dlouhodobě aktivně zabývá oblastí subkultur mládeže. Fotografie je z jeho přednášky, kterou realizoval v rámci cyklu odborných seminářů pořádaných občanským sdružením Barevný svět dětí.

Propagace YMCA

Po hubených letech má YMCA v ČR na rok 2006 v rozpočtu konečně nějaké peníze na propagaci! Jednak na propagaci jako takovou a jednak na propagační předměty.

Obracím se tedy na vás - ymkaře - s žádostí o tipy na to, co si myslíte, že by bylo dobré pro propagaci YMCA vyrobit, udělat, zafinancovat.

Mělo by to být něco, co může univerzálně sloužit všem kolektivním členům YMCA. To je de facto jediné omezující kritérium.

Může to být něco dlouhodobého - koncepčního, ale třeba i jednorázového. Máte-li nějaké nápady a náměty tak napište, váš názor hodím do celkového osudí a něco z toho vypadne...

*Děkuji za spolupráci
J. V. Hynek*

aneb co ulpělo v redakčním komíně

YMCA v ČR jmenovala nového generálního sekretáře!

Na jednání ústředního výboru YMCA v ČR, které proběhlo na konci listopadu, byl do funkce generálního sekretáře YMCA v ČR jmenován Michael „Miki“ Erdinger. Jeho šestileté funkční období začne 1. září 2006.

Dosavadní generální sekretář Štěpán Hejzlar odchází z rodinných důvodů a svého nástupce během jara a léta zaučí.

Michael Erdinger je dlouholetý člen YMCA, má za sebou řadu zkušeností s organizací lokálních i mezinárodních akcí nejen v YMCA, ale i pro jiné subjekty. Donedávna zastával místo 2. místopředsedy YMCA v ČR.

V příštím roce by měl ukončit studium dvou oborů, které studuje současně - na FF UK obor Sociální práce a na ETF UK obor Evangelická teologie. Svým jmenováním se stal nejmladším generálním sekretářem v historii - je mu 26 let.

S odstupujícím generálním sekretářem i jeho nástupcem přinese Protein v nadcházejících měsících rozhovor.

J. V. Hynek

A co najdete v příštím čísle?

1. To, čím do něj přispějete :-)
 2. To, co pro vás připraví ostatní...
- Tématem příštího Proteinu bude:

YMCA a sport

Napište nám, jakým způsobem vaše YMCA rozvíjí jednu ze stran ymkařského trojúhelníku - péči o tělo. Prvorepubliková YMCA byla sportovní činností známá. Jsme zvědaví, jak dopadne srovnání s dneškem.

Ke svým příspěvkům nezapomeňte připojit (kvalitní) fotografie ze svých akcí.

Uzávěrka je 20. 12. 2005!

Pište na mail redakce: protein@ymca.cz

KDY: 16.12.2005 OD 19.00

KDE: KOSTEL U SV. KLIMENTA



(KLIMENTSKÁ ULICE, PRAHA 1)

POŘADATEL: YMCA PRAHA

CO: 9. ROČNÍK

GOSPEL

NIGHT



TÉMA: VyMěnění

PROGRAM: GOSPELOVÉ PÍSNĚ, DIVADLO (DRAMA) A SLOVO (ZAMYŠLENÍ)

ÚČINKUJÍ: TS MĚLNÍK, NÁCHOD, PRAHA, TIS-ŽELIV, TRUTNOV

VSTUPNÉ: DOBROVOLNÉ